

Ниже представлены символы и количество фурнитуры, которые будут необходимы при сборке. Фурнитура упакована в коробке "Фурнитура".

6шт. Ручка	12шт. Шайбы под винт	12шт. Винт \varnothing 6,3x13 мм
40шт. Шкант \varnothing 8x30 мм	4шт. Ножка	14шт. Конфирмат \varnothing 6,4x50 мм
1шт. Ключ	120шт. Гвоздь	14шт. Заглушка
4шт. Полкодержатель	6шт. Петля	4шт. Винт М 4,0x27 мм
32шт. Саморез \varnothing 3x20 мм	8шт. Винт М 4,0x35 мм	1шт. Клей
12шт. Саморез \varnothing 4x14 мм	1шт. Штанга 2шт. Штангодержатель	30шт. Саморез \varnothing 3,5x14 мм
		2 комплекта Направляющая 350 мм

ООО "УКРЮГ", 09170, Украина, Киевская обл., Белоцерковский р-н, с. Шкаровка, ул. Мира, 1а, тел./факс: +38(0456) 32-00-81, 32-00-82

НАБОР ЮНОШЕСКОЙ МЕБЕЛИ 90 "ЮНИОР 1" ШКАФ ДЛЯ ОДЕЖДЫ Ш-1620 Инструкция по сборке

Для сборки необходимо:

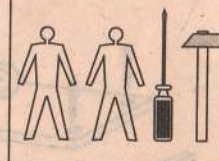

ВНИМАНИЕ! СБОРКА МЕБЕЛИ ДОЛЖНА ОСУЩЕСТВЛЯТЬСЯ КВАЛИФИЦИРОВАННЫМ СПЕЦИАЛИСТОМ. ПРЕТЕНЗИИ К РЕКЛАМАЦИИ ПОСЛЕ НЕКВАЛИФИЦИРОВАННОЙ СБОРКИ МЕБЕЛИ НЕ ПРИНИМАЮТСЯ. ПРОИЗВОДИТЕЛЬ ОСТАВЛЯЕТ ЗА СОБОЙ ПРАВО НА КОНСТРУКТИВНЫЕ ИЗМЕНЕНИЯ.



Габаритные размеры :
ширина 0,8 м
глубина 0,53 м
высота 2,08 м

ИНФОРМАЦИЯ!

Уважаемый пользователь, в случае предъявления рекламаций, просьба письменно указать недостаток изделия с приложением ярлыка с упаковки поврежденной детали. Претензии к качеству продукции подаются на протяжении гарантийного срока (ГОСТ 16371-93)

Все замечания и жалобы следует предъявлять по месту приобретения мебели!

ПРИНЦИПЫ ЭКСПЛУАТАЦИИ И УХОДА ЗА МЕБЕЛЬЮ



1. Мебель при установке выровнять по горизонтали.
2. Внимание: перемещение мебели волоком грозит нанесением дефектов. Во время переноса, мебель следует брать за вертикальные элементы: бока, ножки т.д. Запрещается брать за горизонтальные элементы мебели: панели, полки и т.д.
3. Мебель следует использовать в сухих помещениях, защищенных от воздействий неблагоприятных атмосферных условий.
4. Не следует чрезмерно перегружать мебель, так как это может привести к деформации.
5. Поверхность мебели следует протирать влажной тряпкой или бумажным полотенцем, для чистки использовать только средства, предназначенные для ухода за мебелью.
6. На мебельных фасадах МДФ защитную пленку снимать ПОСЛЕ МОНТАЖА И УСТАНОВКИ МЕБЕЛИ.
7. Избегать попадания прямых солнечных лучей на фасадную часть мебели.
8. При эксплуатации встроенных и других бытовых приборов избегать нагревания элементов мебели больше 45 С.

Не использовать чистящих химических средств!

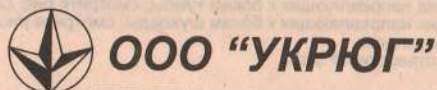

ООО "УКРЮГ", 09170, Украина, Киевская обл., Белоцерковский р-н, с. Шкаровка, ул. Мира, 1а, тел./факс: +38(0456) 32-00-81, 32-00-82

ТОВ «УКРЮГ», 09170, Україна, Київська обл., Білоцерківський р-н, с. Шкарівка, вул. Миру, 1а. Тел./факс: +38(0456) 32-00-81, 32-00-82

Мебель для хранения (корпусная)

Торговое наименование изделия

Набор юношеской мебели 90 "Юниор 1"
Шкаф для одежды Ш-1620

21 січн. 2013

Дата изготовления.....

ГОСТ 16371-93.....

Штамп ОТК.....

Дата продажи.....

Гарантия 24 месяца со дня продажи
Гарантія 24 місяці з дня продажу

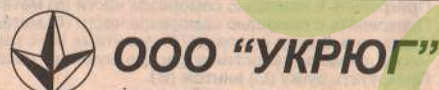

ООО "УКРЮГ", 09170, Украина, Киевская обл., Белоцерковский р-н, с. Шкаровка, ул. Мира, 1а, тел./факс: +38(0456) 32-00-81, 32-00-82

ТОВ «УКРЮГ», 09170, Україна, Київська обл., Білоцерківський р-н, с. Шкарівка, вул. Миру, 1а. Тел./факс: +38(0456) 32-00-81, 32-00-82

Мебель для хранения (корпусная)

Торговое наименование изделия

Набор юношеской мебели 90 "Юниор 1"
Шкаф для одежды Ш-1620

21 січн. 2013

Дата изготовления.....

ГОСТ 16371-93.....

Штамп ОТК.....

Дата продажи.....

Гарантия 24 месяца со дня продажи
Гарантія 24 місяці з дня продажу

Шкаф для одежды Ш-1620

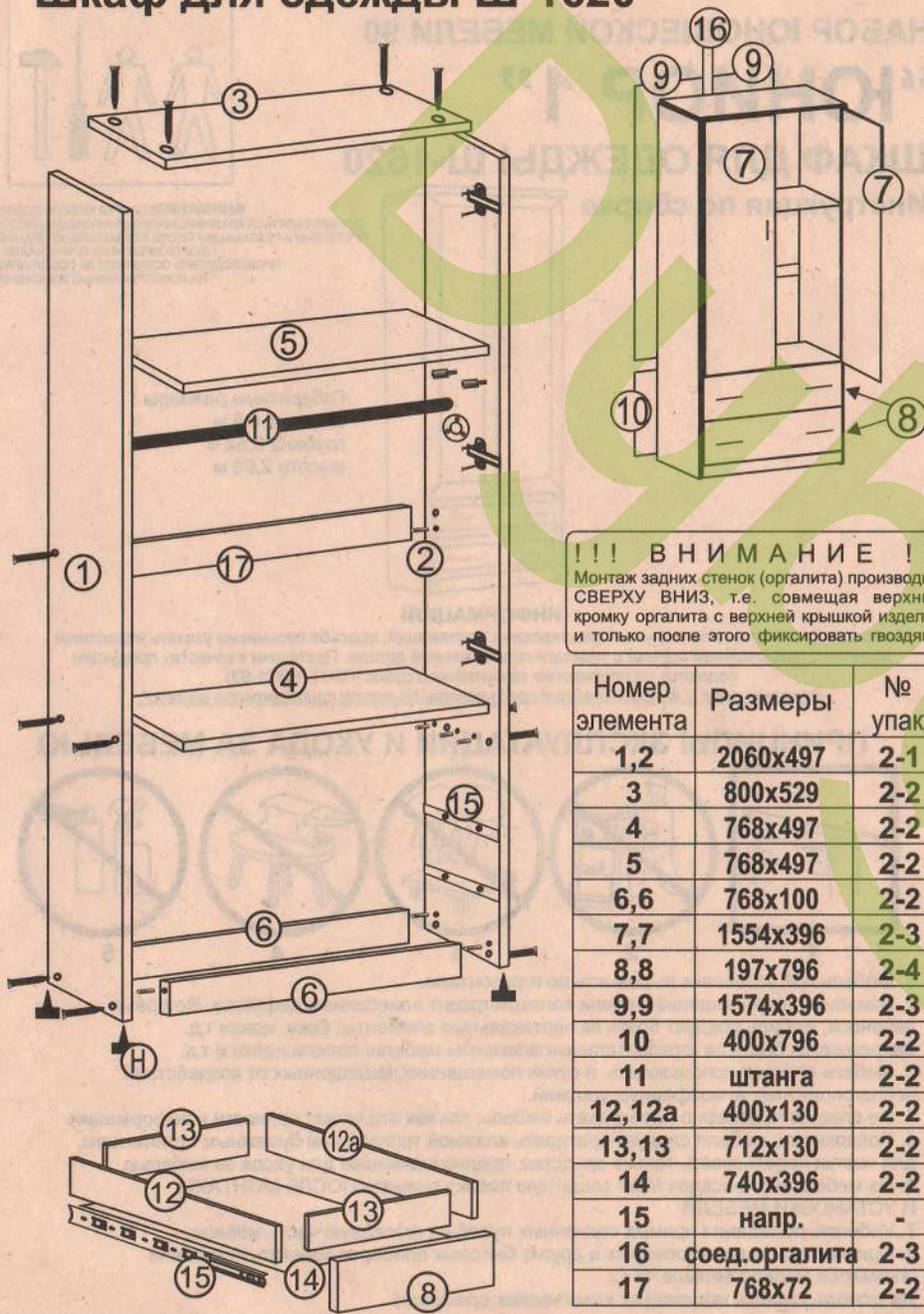

!!! ВНИМАНИЕ !!!

Монтаж задних стенок (оргалита) производить СВЕРХУ ВНИЗ, т.е. совмещая верхнюю кромку оргалита с верхней крышкой изделия, и только после этого фиксировать гвоздями.

Номер элемента	Размеры	№ пак
1,2	2060x497	2-1
3	800x529	2-2
4	768x497	2-2
5	768x497	2-2
6,6	768x100	2-2
7,7	1554x396	2-3
8,8	197x796	2-4
9,9	1574x396	2-3
10	400x796	2-2
11	штанга	2-2
12,12a	400x130	2-2
13,13	712x130	2-2
14	740x396	2-2
15	напр.	-
16	соед.оргалита	2-3
17	768x72	2-2

СХЕМА СБОРКИ ШУХЛЯДЫ

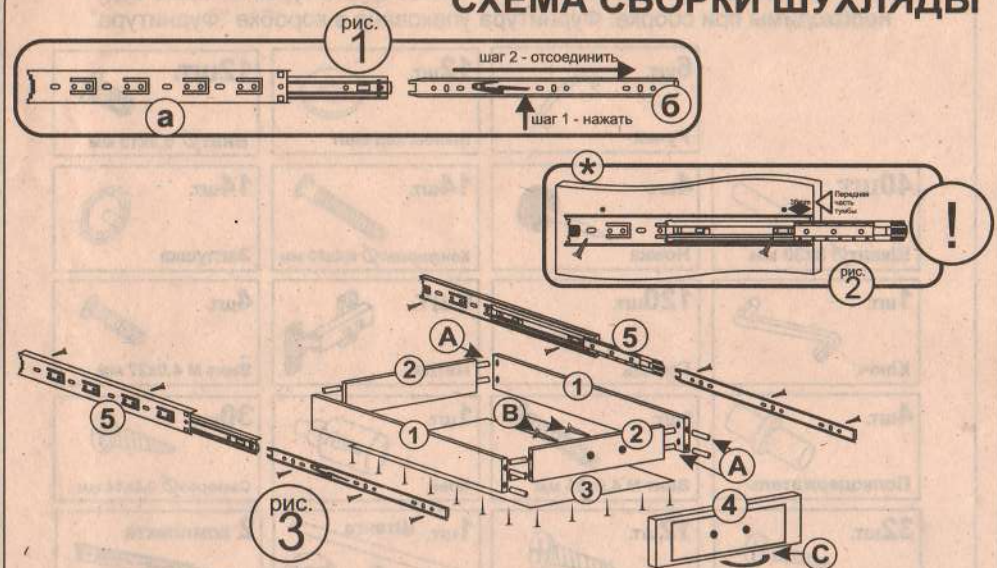

- Собрать каркас шухляды (соединить между собой шкантами (А) детали (1) и (2))
 - Проверить диагональ (диагонали каркаса должны быть равны друг другу). Прибить снизу (с неклееной стороны) ДВП (3) гвоздями.
 - Разобрать направляющие (5) на две части (а) и (б). Для разъединения направляющих используйте рычаг на части (б), смотрите рис. (1).
 - Прикрепить с помощью саморезов части (а) металлических направляющих к бокам тумбы, смотрите рис. (2).
 - Прикрепить с помощью саморезов части (б) металлических направляющих к бокам шухляды, смотрите рис. (3).
 - Соединить фасад шухляды (4) шкантами (А) с каркасом шухляды.
 - Через готовые отверстия в фасаде шухляды досверлить отверстия Ф 5 мм.
 - Прикрутить ручку (С) винтом (В).
 - Установить шухляду в тумбу.
- * До сборки тумбы прикрутить с помощью саморезов ответную часть направляющей к бокам тумбы, смотрите рисунок (!)

ВНИМАНИЕ!

Не монтировать элементы в случае их деформации или при наличии других недостатков.



рис. 1



рис. 2

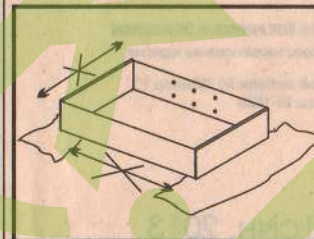

рис. 3

Сборку элементов мебели необходимо производить на мягкой и чистой поверхности (например, полотенце, одеяло), см. рис. 1. В отверстия диам. 8 мм, находящиеся по краям элементов, вбить шканты, см. рис. 2. (сквозные отверстия на стержне стяжки оставить свободными).

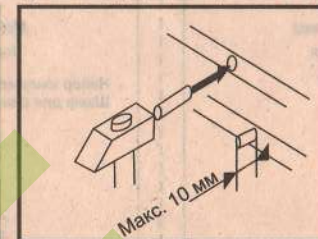
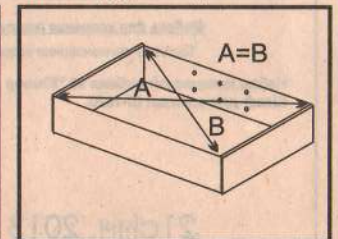
Внимание: если Вы обнаружите, что какой-либо из шкантов выступает из отверстия на длину более 10 мм, его следует добить, заменить либо укоротить, поскольку при сборке он может повредить деталь.

Замечание: перед тем, как прибить заднюю стенку (оргалит), необходимо выставить равенство диагоналей А и В, см. рис. 3.