



Инструкция по сборке мебели

Кухня «Шарлотта» КН 100х60

Производитель: ООО «СОКМЕ»
Украина (80040) Львовская область
Сокальский р-н, пгт. Жвирка
ул. Леси Украинки, 32
тел: (03257) 7-43-23, 7-43-30



Инструкция по сборке Кухня «Шарлота» КН 100x60

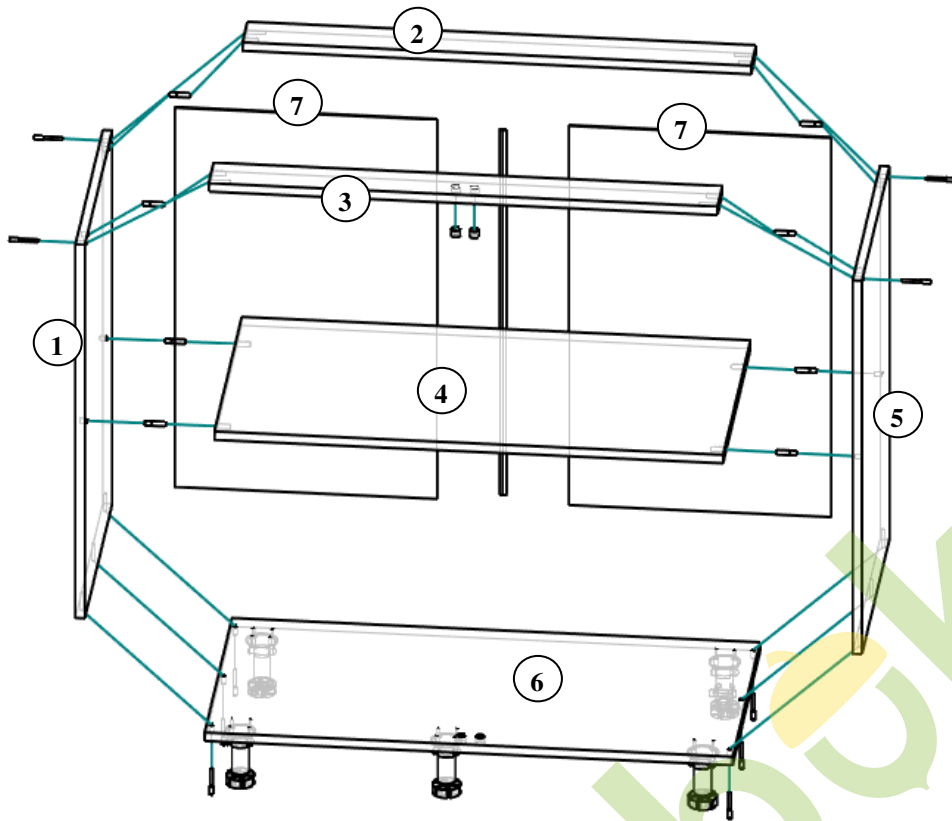

КН 100x60		
№ элемента	Деталь	Размер, мм.
1	боковина левая	704x445 – 1 шт.
2	планка задняя	867x80 – 1 шт.
3	планка передняя	867x80 – 1 шт.
4	полка	867x445 – 1 шт.
5	боковина правая	704x445 – 1 шт.
6	дно	900x445 – 1 шт.
7	задняя стенка ДВП	715x447 – 2 шт.
8	панель фасадная	100x720 – 1 шт.
9	планка фасадная	34x720 – 1 шт.
10	панель	720x399 – 1 шт.
11	планка	34x704 – 2 шт.
12	фасад	397x714 – 1 шт.

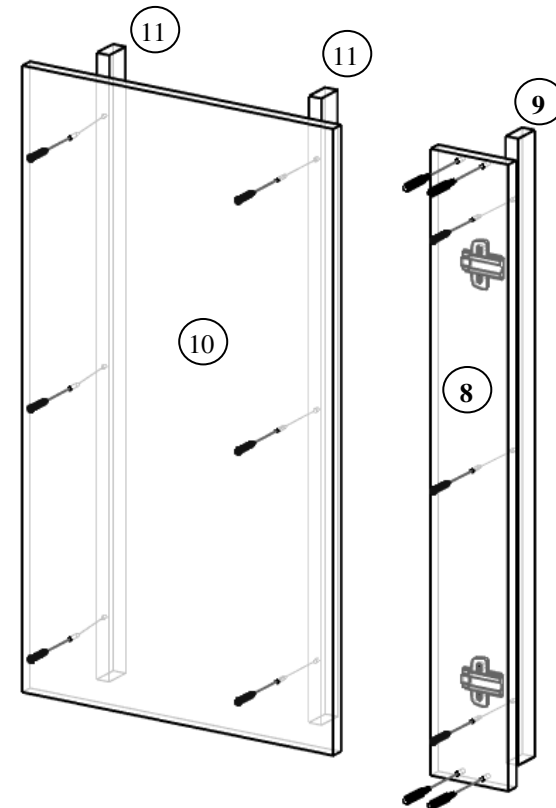
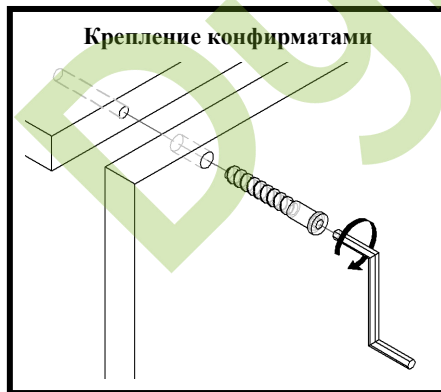
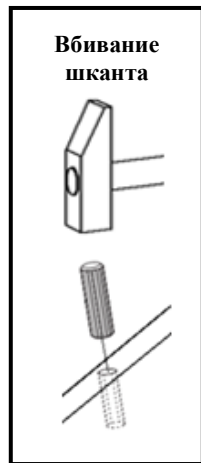

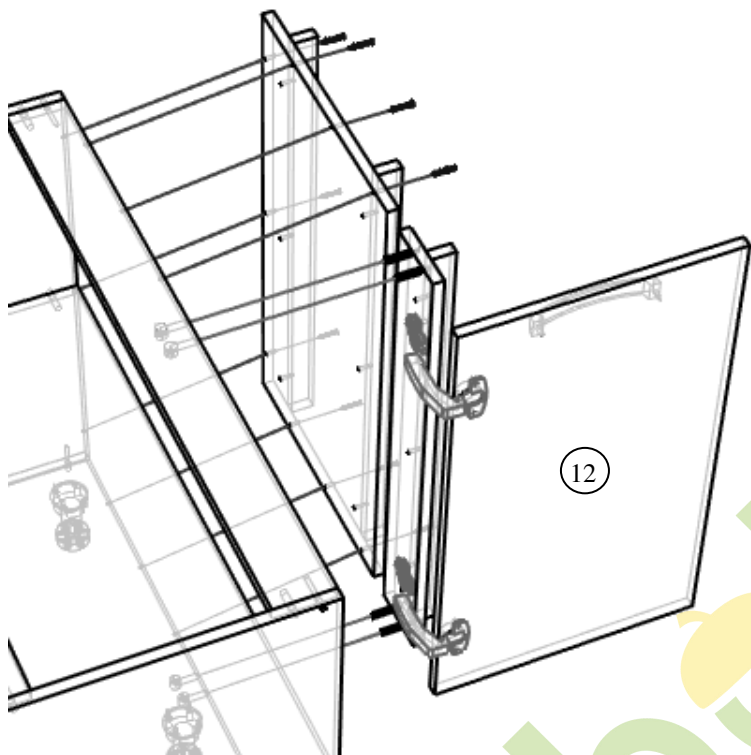

8 шт.  шкант 8x32	11 шт.  конфирмат 7x50	2 шт.  петля	2 шт.  монтажная планка	1 шт.  ручка	2 шт.  винт 4x22
32 шт.  шуруп 4x16	2 шт.  стяжной болт	4 шт.  шуруп 6.3x13	5 шт.  ножка пластиковая	40 шт.  гвоздь	4 шт.  штифт
4 шт.  Шуруп 3x30	18 шт.  Шуруп 4x35	1 шт.  Н-профиль 687 мм.	2 шт.  заглушка	4 шт.  эксцентрик	1 шт.  ключ Z

Выбрать из пачек нужные элементы (размеры элементов указаны в таблице). В отверстия Ø8мм., которые находятся в торцах элементов вбить **шканты**. Сложить элементы **1 – 6** согласно рисунку и скрепить **конфирматами 7x50**, используя при этом специальный **ключ Z**. Заднюю стенку ДВП **7** соединить **Н – профилем** и прикрепить к корпусу **гвоздями**, предварительно выровняв диагонали. К фасадной планке **8** прикрепить **монтажные планки шурупами 6,3x13**, планку **9 шурупами 4x35**. К панели **10** прикрепить планки **11 шурупами 4x35**. К фасаду **12** прикрепить **петли шурупами 4x16**. **Ножки пластиковые** прикрепить к дну **6 шурупами 4x16**. Прикрепить к корпусу панель **8 эксцентриковыми стяжками**, панель **10 шурупами 4x35**. Установить фасад **12** соединив **петли с монтажными планками**. Засверлить отверстия Ø5мм под **ручку** в верхней части фасада **12** насквозь, закрепить **ручку винтами 4x22**. **Стяжной болт** используется для соединения рядом сто ящик туб. Для этого необходимо засверлить отверстия Ø8мм в боковинах на одном уровне.

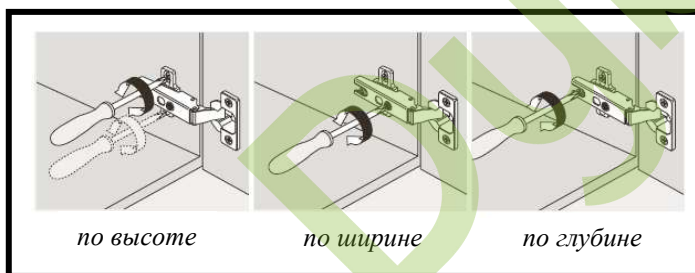

Список используемых инструментов: молоток металлический, молоток резиновый, отвертка, рулетка, карандаш, ключ для конфирматов, электродрель, сверло Ø5мм., сверло Ø8мм.

Примечание: производитель оставляет за собой право проводить изменения параметров изделий без предупреждения.