

Ниже представлены символы и количество фурнитуры, которые будут необходимы при сборке. Аксессуары упакованы в коробке "Фурнитура".

30 шт. Подкладка под направл.	132 шт. Шкант Φ 8x30 мм	40 шт. Φ 3,5x14 мм	8 шт. М 6,4x50 мм
8 шт. Заглушка	1 шт. Ключ	200 шт. Гвоздь	1 шт. Клей
6 шт. Направляющая 400 мм	2 шт. Накладка декоративная 40 x 50	30 шт. М 5,8x30 мм	10 шт. Ручка
10 шт. М 4x28 мм			

ВНИМАНИЕ! СБОРКА МЕБЕЛИ ДОЛЖНА ОСУЩЕСТВЛЯТЬСЯ КВАЛИФИЦИРОВАННЫМ СПЕЦИАЛИСТОМ. ПРЕТЕНЗИИ К РЕКЛАМАЦИИ ПОСЛЕ НЕКВАЛИФИЦИРОВАННОЙ СБОРКИ МЕБЕЛИ НЕ ПРИНИМАЮТСЯ. ПРОИЗВОДИТЕЛЬ ОСТАВЛЯЕТ ЗА СОБОЙ ПРАВО НА КОНСТРУКТИВНЫЕ ИЗМЕНЕНИЯ.

ООО "УКРЮГ", 09170, Украина, Киевская обл., Белоцерковский р-н, с. Шкаровка, ул. Мира, 1а, тел./факс: +38(0456) 32-00-81, 32-00-82

Гарнитур мебели для спальни 267

"Росава - 1"

Комод ТКБ-193

4+2

ширина-1,30см, высота-1,28 см, глубина - 0,44 см

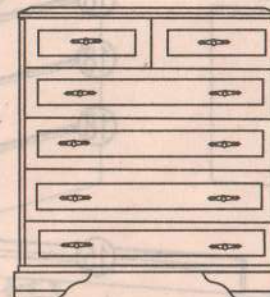

Ширина - 0,83м,
Высота - 0,78м,
Глубина - 0,44м

Для сборки необходимо:



ООО "УКРЮГ"

ООО "УКРЮГ", 09170, Украина, Киевская обл., Белоцерковский р-н, с. Шкаровка, ул. Мира, 1а, тел./факс: +38(0456) 32-00-81, 32-00-82

ТОВ «УКРЮГ», 09170, Україна, Київська обл., Білоцерківський р-н, с. Шкаровка, вул. Миру, 1а. Тел./факс: +38(0456) 32-00-81, 32-00-82

Мебель для хранения (корпусная)

Торговое наименование изделия

Гарнитур мебели для спальни 267 в составе

Комод ТКБ-193

Дата изготовления..... 17 квіт. 2012

ГОСТ 16371-93.....

Штамп ОТК.....

Дата продажи.....

Гарантия 24 месяца со дня продажи
Гарантія 24 місяці з дня продажу



ООО "УКРЮГ"

ООО "УКРЮГ", 09170, Украина, Киевская обл., Белоцерковский р-н, с. Шкаровка, ул. Мира, 1а, тел./факс: +38(0456) 32-00-81, 32-00-82

ТОВ «УКРЮГ», 09170, Україна, Київська обл., Білоцерківський р-н, с. Шкаровка, вул. Миру, 1а. Тел./факс: +38(0456) 32-00-81, 32-00-82

Мебель для хранения (корпусная)

Торговое наименование изделия

Гарнитур мебели для спальни 267 в составе

Комод ТКБ-193

Дата изготовления..... 17 квіт. 2012

ГОСТ 16371-93.....

Штамп ОТК.....

Дата продажи.....

Гарантия 24 месяца со дня продажи
Гарантія 24 місяці з дня продажу



ПРИНЦИПЫ ЭКСПЛУАТАЦИИ И УХОДА ЗА МЕБЕЛЬЮ



1



2



3



4



5

1. Мебель при установке выровнять по горизонтали.
2. Внимание: перемещение мебели волоком грозит нанесением дефектов. Во время переноса, мебель следует брать за вертикальные элементы: бока, ножки т.д. Запрещается брать за горизонтальные элементы мебели: панели, полки и т.д.
3. Мебель следует использовать в сухих помещениях, защищенных от воздействий неблагоприятных атмосферных условий.
4. Не следует чрезмерно перегружать мебель, так как это может привести к деформации.
5. Поверхность мебели следует протирать влажной тряпкой или бумажным полотенцем, для чистки использовать только средства, предназначенные для ухода за мебелью..
6. На мебельных фасадах МДФ защитную пленку снимать ПОСЛЕ МОНТАЖА И УСТАНОВКИ МЕБЕЛИ.
7. Избегать попадания прямых солнечных лучей на фасадную часть мебели.
8. При эксплуатации встроенных и других бытовых приборов избегать нагревания элементов мебели больше 45 С.

Не использовать чистящих химических средств!

Комод ТКБ-193

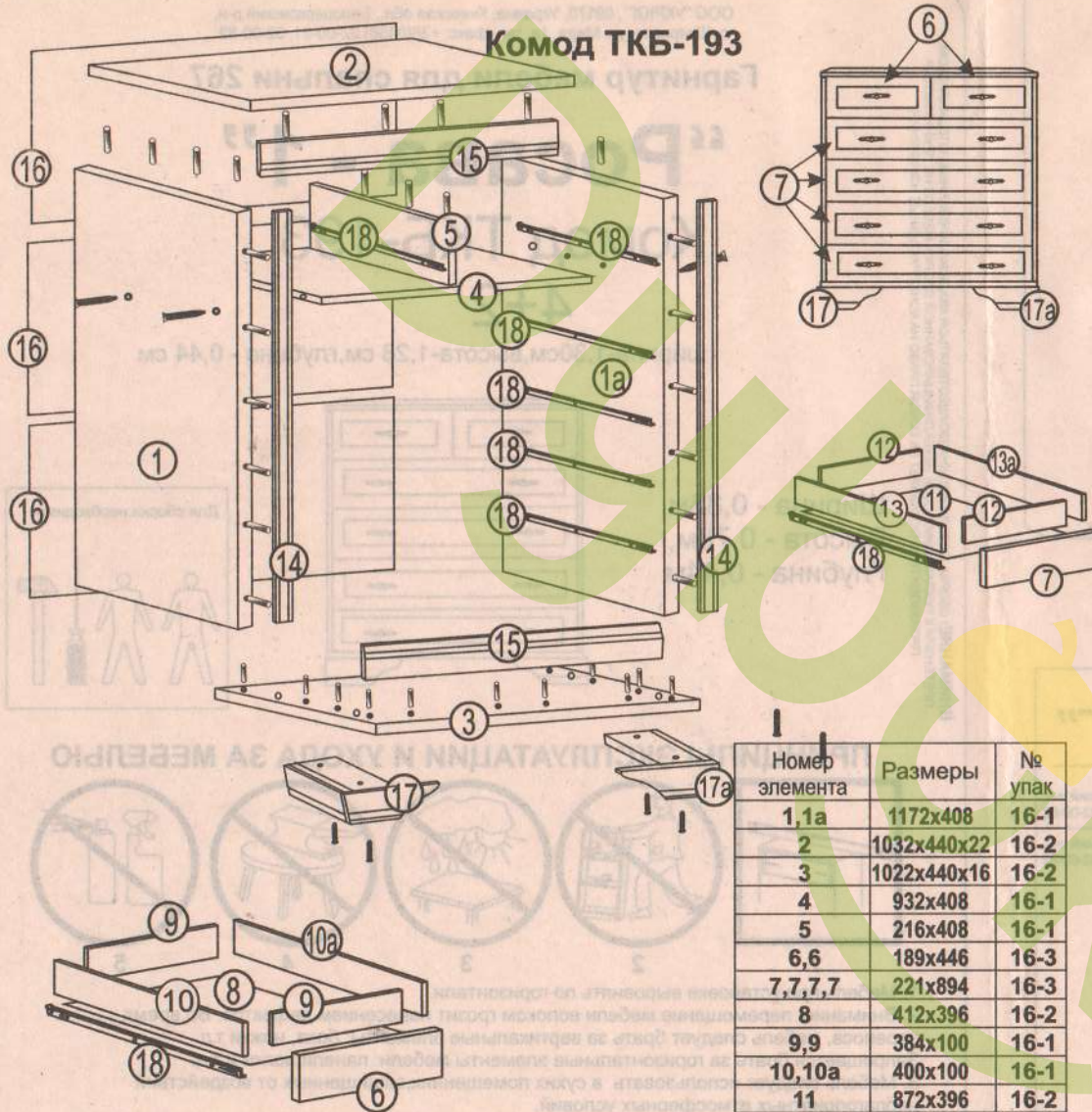

Номер элемента	Размеры	№ упак
1,1а	1172x408	16-1
2	1032x440x22	16-2
3	1022x440x16	16-2
4	932x408	16-1
5	216x408	16-1
6,6	189x446	16-3
7,7,7,7	221x894	16-3
8	412x396	16-2
9,9	384x100	16-1
10,10а	400x100	16-1
11	872x396	16-2
12,12	842x130	16-1
13,13а	400x130	16-1
14,14	1172x50x22	16-4
15,15	898x40x19	16-4
16,16,16	960x403	16-2
17,17а	ножки	16-5
18	направл.	---

!!! ВНИМАНИЕ !!!

Монтаж задних стенок (оргалита) производится СВЕРХУ ВНИЗ, т.е. совмещая верхнюю кромку оргалита с верхней крышкой изделия, и только после этого фиксировать гвоздями.

СХЕМА СБОРКИ ШУХЛЯДЫ

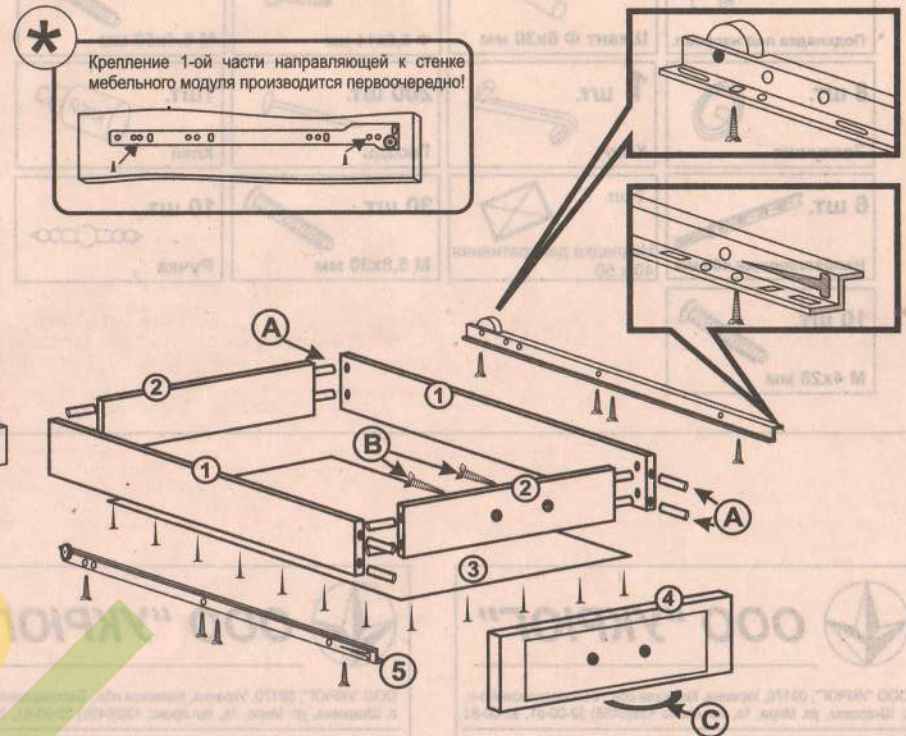

1. Собрать каркас шухляды (соединить между собой шкантами А детали 1 и 2)
2. Проверить диагональ (диагонали каркаса должны быть равны друг другу). Прибить снизу (с неклееной стороны) ДВП (3) гвоздями.
3. Закрепить с помощью саморезов металлические направляющие 5, которые должны поддерживать ДВП (3) снизу. Направляющая ровняется с передней частью каркаса шухляды. Положение роликов см. на рисунке.
4. Соединить фасад шухляды 4 шкантами с каркасом шухляды.
5. Через готовые отверстия в фасаде шухляды досверлить отверстия Φ 5 мм.
6. Прикрутить ручку С саморезом В длиной 45 мм, или винтом длиной 35 мм (для металлических ручек)

* До сборки тумбы прикрутить с помощью саморезов ответную часть направляющей к бокам тумбы. ВНИМАНИЕ! крепеж начинать со второго отверстия в ответной части (35 мм от края), см. рисунок