

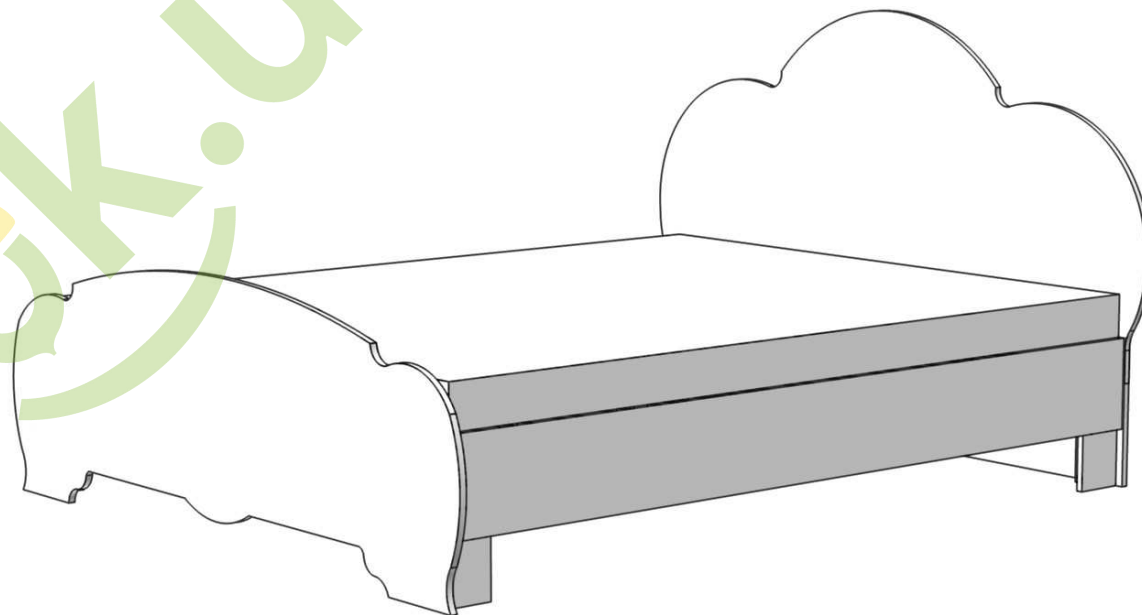

# Инструкция по сборке мебели Спальня “Каролина” Кровать 160

Производитель: ООО «СОКМЕ»  
Украина (80040)  
Львовская область  
Сокальский р-н, пгт. Жвирка  
ул. Леси Украинки, 32  
тел: (03257) 7-43-23, 7-43-30

---



# Спальня "Каролина" Кровать 160

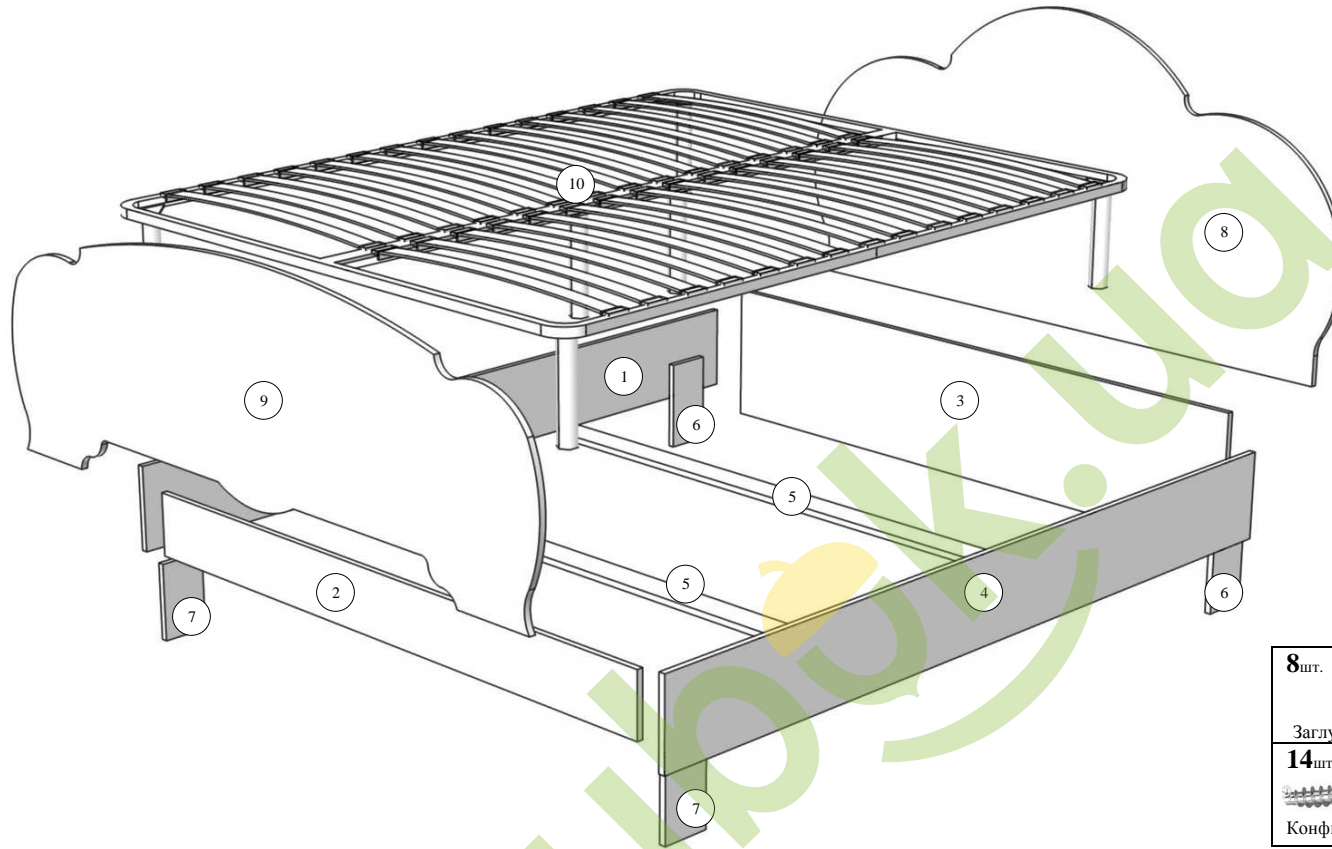

№ элемента	Деталь	Кровать 160 Размеры, мм
1,4	Боковина	2016x220-2шт.
2	Планка передняя	1600x160-1шт.
3	Панель	1636x360-1шт.
5	Планка стяжная	1600x80-2шт.
6	Ножки задние	220x120-2шт.
7	Ножки передние	200x120-2шт.
8	Изголовье кровати	1750x850-1шт.
9	Изножье кровати	1750x600-1шт.
10	Каркас ламелей с ножками	1600x2000-1шт.

## Крепление конфирматами

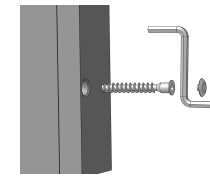

Все видимые головки конфирматов закрыть пластмассовыми заглушками

## Забивание шкантов



В отверстия Ø8мм., которые находятся в торцах элементов залить клей, затем вбить шканты

8 шт.  Заглушка	1 шт.  Ключ Z	8 шт.  Шкант 8x32	16 шт.  шуруп 4x16	4 шт.  Уголок монтажный
14 шт.  Конфирмат 7x50	12 шт.  Гвоздь-ножка	16 шт.  Шуруп 4,2x28	4 шт.  Болт стяжной	

Выбрать из пачек нужные элементы (размеры элементов указаны в таблице). В отверстия  $\varnothing 8\text{мм.}$ , которые находятся в торцах элементов залить клей, затем вбить шканты  $8 \times 32$ . Сложить кровать согласно рисунку (учитывая нумерацию в таблице) и скрепить её конфирмантами  $7 \times 50$ , используя при этом специальный ключ Z. Детали 6,7 прикрепить к деталям 1,4 шурупами  $4,2 \times 28$ . В нижнюю часть элементов 3,6,7 вбить гвоздь-ножки. Также шурупами  $4,2 \times 28$  дополнительно закрепить изножье (деталь 9) к детали 2. Изголовье кровати 8 прикрепить к панели 3 стяжными болтами. Уголки монтажные используются для дополнительного крепления деталей 1,2,4,9.

**Список используемых инструментов:** молоток металлический, отвертка, рулетка, ключ для конфирмантов, электродрель, сверло  $\varnothing 8$ .

**Примечание:** производитель оставляет за собой право проводить изменения параметров изделий без предупреждения.