

ПРИНЦИПЫ ЭКСПЛУАТАЦИИ И УХОДА ЗА МЕБЕЛЬЮ



1. Мебель при установке выровнять по горизонтали.
2. Внимание: перемещение мебели волоком грозит нанесением дефектов. Во время переноса, мебель следует брать за вертикальные элементы: бока, ножки т.д. Запрещается брать за горизонтальные элементы мебели: панели, полки и т.д.
3. Мебель следует использовать в сухих помещениях, защищенных от воздействий неблагоприятных атмосферных условий.
4. Не следует чрезмерно перегружать мебель, так как это может привести к деформации.
5. Поверхность мебели следует протирать влажной тряпкой или бумажным полотенцем, для чистки использовать только средства, предназначенные для ухода за мебелью.
6. На мебельных фасадах МДФ защитную пленку снимать ПОСЛЕ МОНТАЖА И УСТАНОВКИ МЕБЕЛИ.
7. Избегать попадания прямых солнечных лучей на фасадную часть мебели.
8. При эксплуатации встроенных и других бытовых приборов избегать нагревания элементов мебели больше 45 С.

Не использовать чистящих химических средств!

ИНФОРМАЦИЯ!

Уважаемый пользователь, в случае предъявления рекламаций, просьба письменно указать недостаток изделия с приложением ярлыка с упаковки поврежденной детали. Претензии к качеству продукции подаются на протяжении гарантийного срока (ГОСТ 16371-93).

Все замечания и жалобы следует предъявлять по месту приобретения мебели!

ООО "УКРЮГ", 09170, Украина, Киевская обл., Белоцерковский р-н, с. Шкаровка, ул. Мира, 1а, тел./факс: +38(0456) 32-00-81, 32-00-82

НАБОР ЮНОШЕСКОЙ МЕБЕЛИ 90

“ЮНИОР 1”

КОМОД ТКБ-261

Инструкция по сборке



Габаритные размеры:
ширина: 0,51м
глубина: 0,44м
высота: 0,91м

Для сборки необходимо:



Ниже представлены символы и количество фурнитуры, которые будут необходимы при сборке. Фурнитура упакована в коробке “Фурнитура”.

70 шт Шкант \varnothing 8x30 мм	48 шт Шуруп \varnothing 3x20 мм	8 шт Конфирмат \varnothing 6,4x50 мм	8 шт Заглушка
1 шт Ключ	110 шт Гвоздь	4 шт НОЖКА	8 шт Винт М4x35 мм
4 компл. Направляющая 300 мм	1 шт Клей	4 шт Ручка	40 шт Шуруп \varnothing 3,5x14 мм
8 шт Шайба под винт			

ВНИМАНИЕ! СБОРКА МЕБЕЛИ ДОЛЖНА ОСУЩЕСТВЛЯТЬСЯ КВАЛИФИЦИРОВАННЫМ СПЕЦИАЛИСТОМ. ПРЕТЕНЗИИ К РЕКЛАМАЦИИ ПОСЛЕ НЕКВАЛИФИЦИРОВАННОЙ СБОРКИ МЕБЕЛИ НЕ ПРИНИМАЮТСЯ. ПРОИЗВОДИТЕЛЬ ОСТАВЛЯЕТ ЗА СОБОЙ ПРАВО НА КОНСТРУКТИВНЫЕ ИЗМЕНЕНИЯ И ЗАМЕНУ ФУРНИТУРЫ.

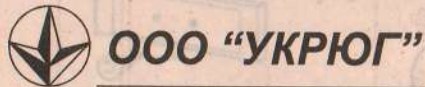

ООО "УКРЮГ", 09170, Украина, Киевская обл., Белоцерковский р-н, с. Шкаровка, ул. Мира, 1а, тел./факс: +38(0456) 32-00-81, 32-00-82

ТОВ «УКРЮГ», 09170, Україна, Київська обл., Білоцерківський р-н, с. Шкарівка, вул. Миру, 1а. Тел./факс: +38(0456) 32-00-81, 32-00-82

Мебель для хранения (корпусная)

Торговое наименование изделия

Набор юношеской мебели 90
"Юниор 1"
Комод ТКБ-261

21 січн. 2013

Дата изготовления.....

ГОСТ 16371-93.....

Штамп ОТК.....

Дата продажи.....

Гарантия 24 месяца со дня продажи
Гарантія 24 місяці з дня продажу

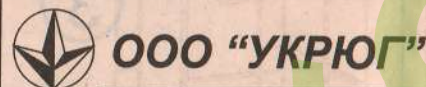

ООО "УКРЮГ", 09170, Украина, Киевская обл., Белоцерковский р-н, с. Шкаровка, ул. Мира, 1а, тел./факс: +38(0456) 32-00-81, 32-00-82

ТОВ «УКРЮГ», 09170, Україна, Київська обл., Білоцерківський р-н, с. Шкарівка, вул. Миру, 1а. Тел./факс: +38(0456) 32-00-81, 32-00-82

Мебель для хранения (корпусная)

Торговое наименование изделия

Набор юношеской мебели 90
"Юниор 1"
Комод ТКБ-261

21 січн. 2013

Дата изготовления.....

ГОСТ 16371-93.....

Штамп ОТК.....

Дата продажи.....

Гарантия 24 месяца со дня продажи
Гарантія 24 місяці з дня продажу

Комод ТКБ-261

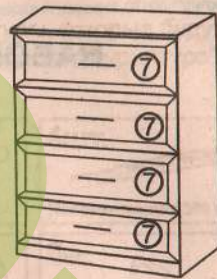
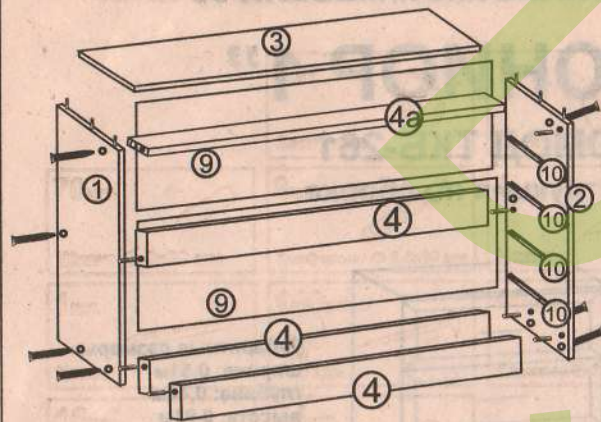

Номер элемента	Размеры	Номер пачки
1,2	904x401	10-1
3	510x433	10-2
4,4,4,4a	468x100	10-2
5,5a	380x130	10-2
6,6	412x130	10-2
7,7,7,7	197x496	10-3
8	540x380	10-1
9,9	396x496	10-1
10	направл.	----

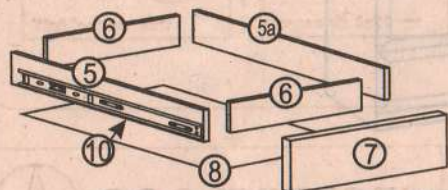

ВНИМАНИЕ!

Не монтировать элементы в случае их деформации или при наличии других недостатков.



рис. 1



рис. 2

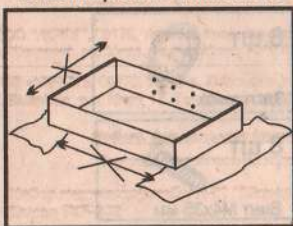

рис. 3

Сборку элементов мебели необходимо производить на мягкой и чистой поверхности (например, полотенце, одеяло), см. рис. 1. В отверстия диам. 8 мм, находящиеся по краям элементов, вбить шканты, см. рис. 2. (сквозные отверстия на стержне стяжки оставить свободными. Внимание: если Вы обнаружите, что какой-либо из шкантов выступает из отверстия на длину более 10 мм, его следует добить, заменить либо укоротить, поскольку при сборке он может повредить деталь.
Замечание: перед тем, как прибить заднюю стенку (оргалит), необходимо выставить равенство диагоналей А и В (рис. 3)

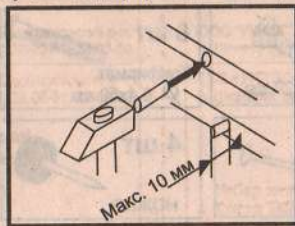
СХЕМА СБОРКИ ШУХЛЯДЫ

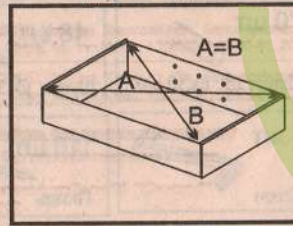

рис. 2



рис. 3

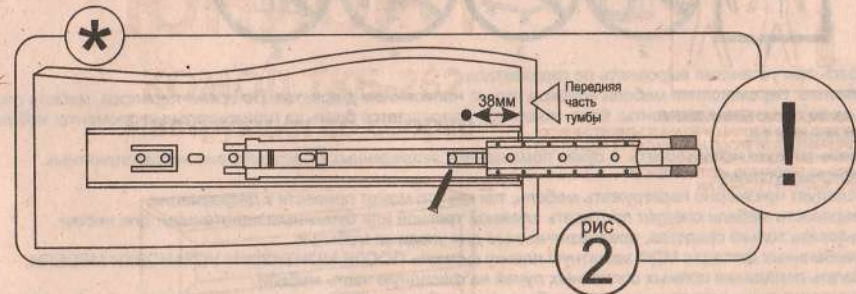
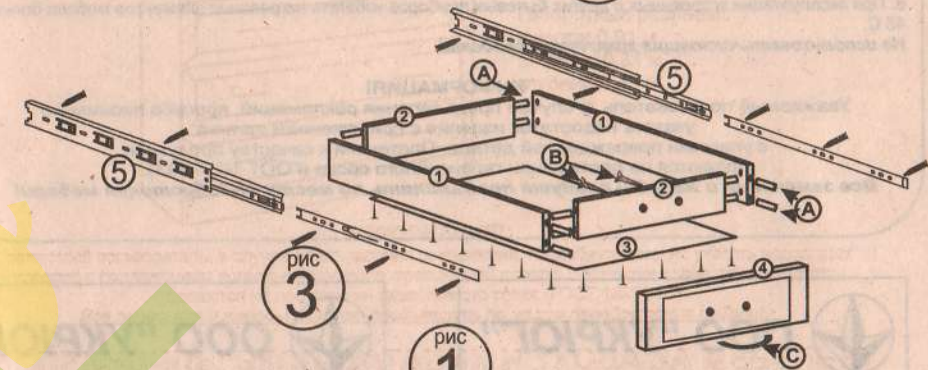
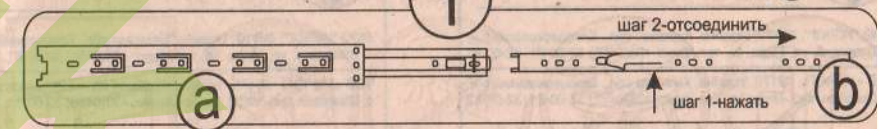

рис. 1

- 1) Собрать каркас шухляды(соединить между собой шкантами А детали 1 и 2).
 - 2) Проверить диагональ (диагонали каркаса должны быть равны друг к другу). Прибить снизу(с неклееной торцовочной лентой стороны) ДВП 3 гвоздями.
 - 3) Разобрать направляющие 5 на две части а и б. Для разъединения направляющих используйте рычаг на части 6, смотрите рис. 1).
 - 4) Прикрепить с помощью саморезов части а металлических направляющих к бокам тумбы, смотрите рис. 2).
 - 5) Прикрепить с помощью саморезов части б металлических направляющих к бокам шухляды, смотрите рис. 3).
 - 6) Соединить фасад шухляды 4 шкантами А с каркасом шухляды.
 7. Через готовые отверстия в фасаде шухляды досверлить отверстия Ø5 мм.
 - 8_ Прикрутить ручку С винтом В.
 - 9) Установить шухляду в тумбу.
- * До сборки тумбы прикрутить с помощью саморезов ответную часть направляющей к бокам тумбы, смотрите рисунок 1).