



Инструкция по сборке мебели

Кухня «Шарлотта» 80Н, 60Н

Производитель: ООО «СОКМЕ»
Украина (80040) Львовская область
Сокальский р-н, пгт. Жвирка
ул. Леси Украинки, 32
тел: (03257) 7-43-23, 7-43-30



Инструкция по сборке Кухня «Шарлота» 80Н, 60Н

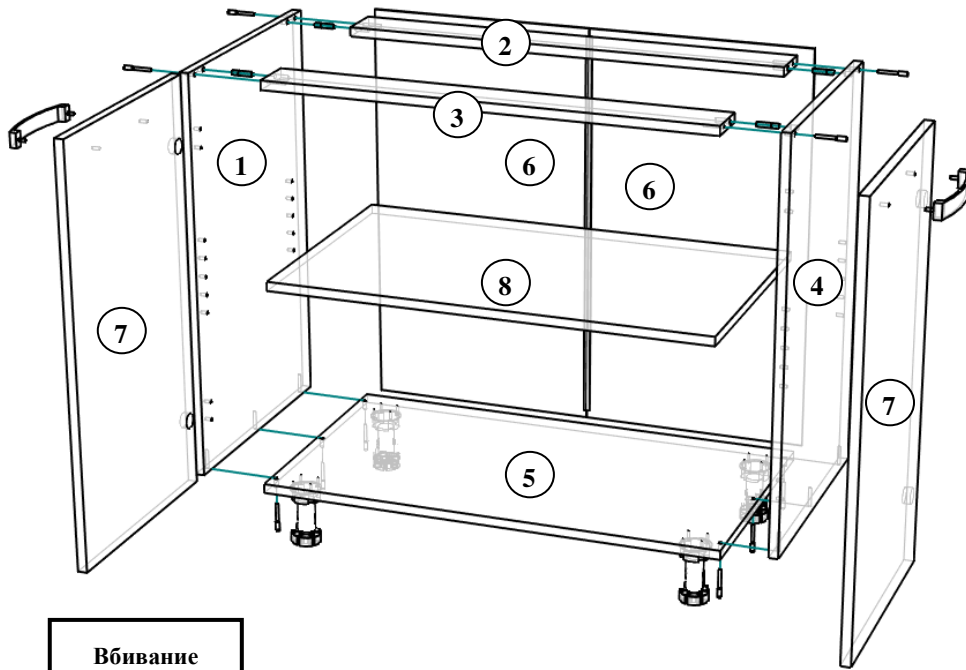

| № элемента | Деталь | 60Н | 80Н |
|------------|-------------------|-------------------|-------------------|
| | | Размер, мм. | Размер, мм. |
| 1,4 | боковина | 704 x 445 - 2шт. | 704 x 445 - 2шт. |
| 2,3 | планка | 567 x 80 - 2шт. | 767 x 80 - 2шт. |
| 5 | дно | 600 x 445 - 1шт. | 800 x 445 - 1шт. |
| 6 | задняя стенка ДВП | 715 x 297 - 2шт. | 715 x 397 - 2шт. |
| 7 | фасад | 714 x 297 - 2 шт. | 714 x 397 - 2 шт. |
| 8 | полка вкладная | 566 x 440 - 1шт. | 766 x 440 - 1шт. |

| | | | | | |
|---------------------------|---------------------|-------------------------|----------------------------|--------------------------|---------------------------|
| 4 шт. монтажная планка | 4 шт. петля | 1 шт. ключ Z | 8 шт. шкант 8x32 | 10 шт. конфирмат 7x50 | 1 шт. Н-профиль 687мм. |
| 50 шт. гвоздь | 4 шт. Шуруп 3x30 | 28 шт. шуруп 4x16 | 8 шт. шуруп 6,3x13 | 2 шт. стяжной болт | 2 шт. заглушка |
| 2 шт. ручка | 4 шт. винт 4x22 | 4 шт. полкодержатель | 4 шт. ножка пластиковая | | |

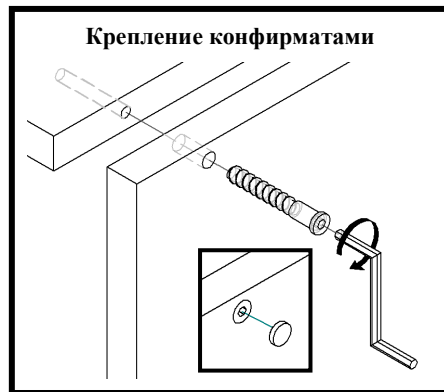
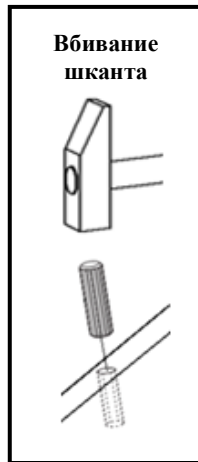

Выбрать из пачек нужные элементы (размеры элементов указаны в таблице). В отверстия Ø8мм., которые находятся в торцах элементов вбить **шканты**. Сложить тумбу согласно рисунку (учитывая нумерацию в таблице) и скрепить **конфирматами 7x50**, используя при этом специальный **ключ Z**. К фасадам **8** прикрепить **петли** с помощью **шурупов 4x16**, к боковине **1** и **4** прикрепить **монтажные планки** с помощью **шурупов 6,3x13**. **Ножки пластиковые** прикрепить к дну **5** **шурупами 4x16**. Задние стенки ДВП **6** соединить **Н-профилем** и прикрепить к корпусу **гвоздями**, предварительно выровняв диагонали. Установить фасады **8** соединив петли с монтажными планками. Засверлить отверстия Ø5мм под ручку в верхней части фасадов насквозь, закрепить ручки **винтами 4x22**. Вкладная полка **7** устанавливается на **полкодержатели**, для которых предусмотрены отверстия Ø5мм в боковинах 1и 4. **Стяжной болт** используется для соединения рядом сто ящик туб. Для этого необходимо засверлить отверстия Ø8мм в боковинах на одном уровне.

Список используемых инструментов:

молоток металлический, молоток резиновый, отвертка, рулетка, карандаш, ключ для конфирматов, электродрель, сверло Ø5мм, сверло Ø8мм.

Примечание: производитель оставляет за собой право проводить изменения параметров изделий без предупреждения.