



Инструкция по сборке мебели

Кухня «Шарлотта» 80НМ, 60НМ

Производитель: ООО «СОКМЕ»
Украина (80040) Львовская область
Сокальский р-н, пгт. Жвирка
ул. Леси Украинки, 32
тел: (03257) 7-43-23, 7-43-30



Инструкция по сборке Кухня «Шарлота» 80НМ, 60НМ

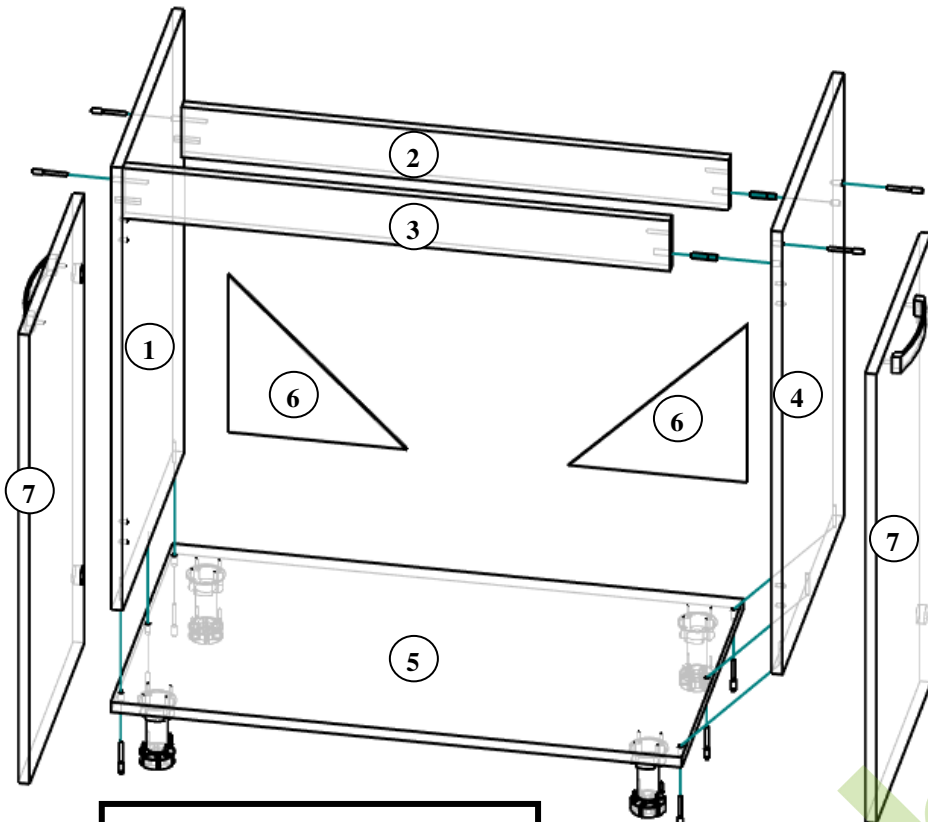

№ элемента	Деталь	60НМ	80НМ
		Размер, мм.	Размер, мм.
1,4	боковина	704 x 445 - 2шт.	704 x 445 - 2шт.
2,3	планка	567 x 80 - 2шт.	867 x 80 - 2шт.
5	дно	600 x 445 - 1шт.	800 x 445 - 1шт.
6	задняя стенка ДВП	250x250 - 2шт.	250x250 - 2шт.
7	фасад	714 x 296 - 2 шт.	714 x 396 - 2 шт.

4 шт. скант 8x32	10 шт. конфирмат 7x50	1 шт. ключ Z	2 шт. заглушка	4 шт. петля
28 шт. шуруп 4x16	4 шт. монтажная планка	8 шт. шуруп 6.3x13	4 шт. ножка пластиковая	20 шт. гвоздь
2 шт. ручка	4 шт. винт 4x22	2 шт. стяжной болт		

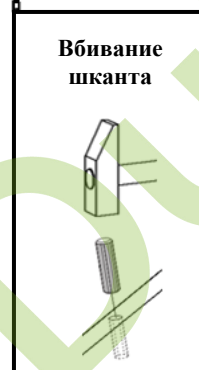
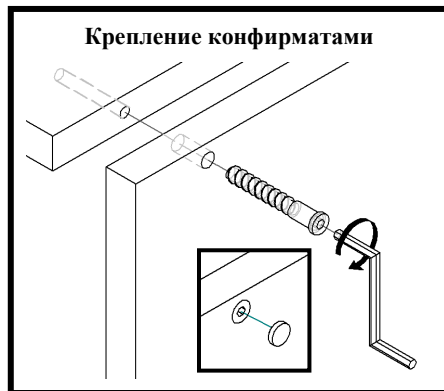

Выбрать из пачек нужные элементы (размеры элементов указаны в таблице). В отверстия Ø8мм., которые находятся в торцах элементов вбить **шканты**. Сложить тумбу согласно рисунку (учитывая нумерацию в таблице) и скрепить **конфирматами 7x50**, используя при этом специальный **ключ Z**. К фасадам **7** прикрепить **петли шурупами 4x16**, к боковине **1** и **4** прикрепить **монтажные планки шурупами 6,3x13**. **Ножки пластиковые** прикрепить к дну **5 шурупами 4x16**. Задние стенки ДВП **6** прикрепить к корпусу **гвоздями**, предварительно выровняв диагонали. Установить фасады **8** соединив петли с монтажными планками. Засверлить отверстия **Ø5мм** под ручку в верхней части фасадов насквозь, закрепить ручки **винтами 4x22**. **Стяжной болт** используется для соединения рядом сто ящик туб. Для этого необходимо засверлить отверстия **Ø8мм** в боковинах на одном уровне.

Список используемых инструментов: молоток металлический, молоток резиновый, отвертка, рулетка, карандаш, ключ для конфирматов, электродрель, сверло Ø5мм., сверло Ø8мм.

Примечание: производитель оставляет за собой право проводить изменения параметров изделий без предупреждения.

