



ООО "УКРЮГ"

ООО "УКРЮГ", 09170, Украина, Киевская обл., Белоцерковский р-н, с. Шкаровка, ул. Мира, 1а, тел./факс: +38(0456) 32-00-81, 32-00-82

ТОВ «УКРЮГ», 09170, Україна, Київська обл., Білоцерківський р-н, с. Шкаровка, вул. Миру, 1а. Тел./факс: +38(0456) 32-00-81, 32-00-82

Мебель для хранения (корпусная)

Торговое наименование изделия

Набор корпусной мебели 925 "Дива" в составе:

Шкаф для одежды Ш-1326
Шкаф комбинированный ШКМ-831
Шкаф комбинированный ШКМ-832

28 верес. 2012

Дата изготовления.....

ГОСТ 16371-93.....

Штамп ОТК.....



Дата продажи.....

Гарантия 24 месяца со дня продажи
Гарантія 24 місяці з дня продажу



ООО "УКРЮГ"

ООО "УКРЮГ", 09170, Украина, Киевская обл., Белоцерковский р-н, с. Шкаровка, ул. Мира, 1а, тел./факс: +38(0456) 32-00-81, 32-00-82

ТОВ «УКРЮГ», 09170, Україна, Київська обл., Білоцерківський р-н, с. Шкаровка, вул. Миру, 1а. Тел./факс: +38(0456) 32-00-81, 32-00-82

Мебель для хранения (корпусная)

Торговое наименование изделия

Набор корпусной мебели 925 "Дива" в составе:

Шкаф для одежды Ш-1326

28 верес. 2012

Дата изготовления.....

ГОСТ 16371-93.....

Штамп ОТК.....



Дата продажи.....

Гарантия 24 месяца со дня продажи
Гарантія 24 місяці з дня продажу



ООО "УКРЮГ"

ООО "УКРЮГ", 09170, Украина, Киевская обл., Белоцерковский р-н, с. Шкаровка, ул. Мира, 1а, тел./факс: +38(0456) 32-00-81, 32-00-82

ТОВ «УКРЮГ», 09170, Україна, Київська обл., Білоцерківський р-н, с. Шкаровка, вул. Миру, 1а. Тел./факс: +38(0456) 32-00-81, 32-00-82

Мебель для хранения (корпусная)

Торговое наименование изделия

Набор корпусной мебели 925 "Дива" в составе:

Шкаф комбинированный ШКМ-831

28 верес. 2012

Дата изготовления.....

ГОСТ 16371-93.....

Штамп ОТК.....



Дата продажи.....

Гарантия 24 месяца со дня продажи
Гарантія 24 місяці з дня продажу



ООО "УКРЮГ"

ООО "УКРЮГ", 09170, Украина, Киевская обл., Белоцерковский р-н, с. Шкаровка, ул. Мира, 1а, тел./факс: +38(0456) 32-00-81, 32-00-82

ТОВ «УКРЮГ», 09170, Україна, Київська обл., Білоцерківський р-н, с. Шкаровка, вул. Миру, 1а. Тел./факс: +38(0456) 32-00-81, 32-00-82

Мебель для хранения (корпусная)

Торговое наименование изделия

Набор корпусной мебели 925 "Дива" в составе:

Шкаф комбинированный ШКМ-832

28 верес. 2012

Дата изготовления.....

ГОСТ 16371-93.....

Штамп ОТК.....



Дата продажи.....

Гарантия 24 месяца со дня продажи
Гарантія 24 місяці з дня продажу

ООО "УКРЮГ", 09170, Украина, Киевская обл., Белоцерковский р-н, с. Шкаровка, ул. Мира, 1а, тел./факс: +38(0456) 32-00-81, 32-00-82

Набор корпусной мебели 925 "Дива"

"ДИВА" НФ

Инструкция по сборке

Габаритные размеры (шир./выс./гп.):
4.08/2.10/0.51

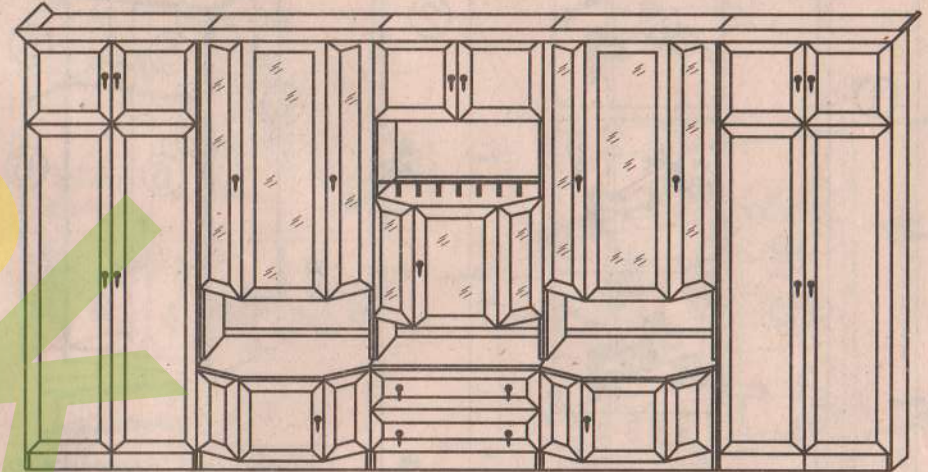

Для сборки необходимо:



ВНИМАНИЕ! СБОРКА МЕБЕЛИ ДОЛЖНА ОСУЩЕСТВЛЯТЬСЯ КВАЛИФИЦИРОВАННЫМ СПЕЦИАЛИСТОМ. ПРЕТЕНЗИИ К РЕКЛАМАЦИИ ПОСЛЕ НЕКВАЛИФИЦИРОВАННОЙ СБОРКИ МЕБЕЛИ НЕ ПРИНИМАЮТСЯ. ПРОИЗВОДИТЕЛЬ ОСТАВЛЯЕТ ЗА СОБОЙ ПРАВО НА КОНСТРУКТИВНЫЕ ИЗМЕНЕНИЯ И ЗАМЕНУ ФУРНИТУРЫ.

Шкаф комбинированный ШКМ-831

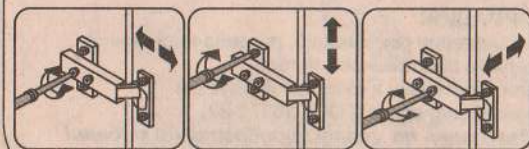
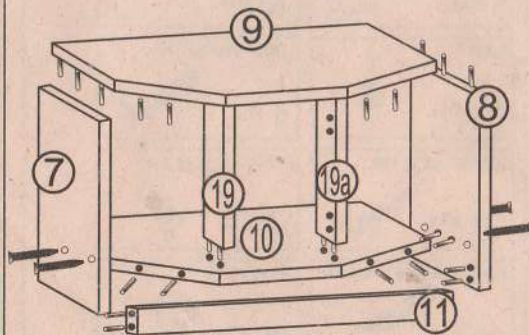
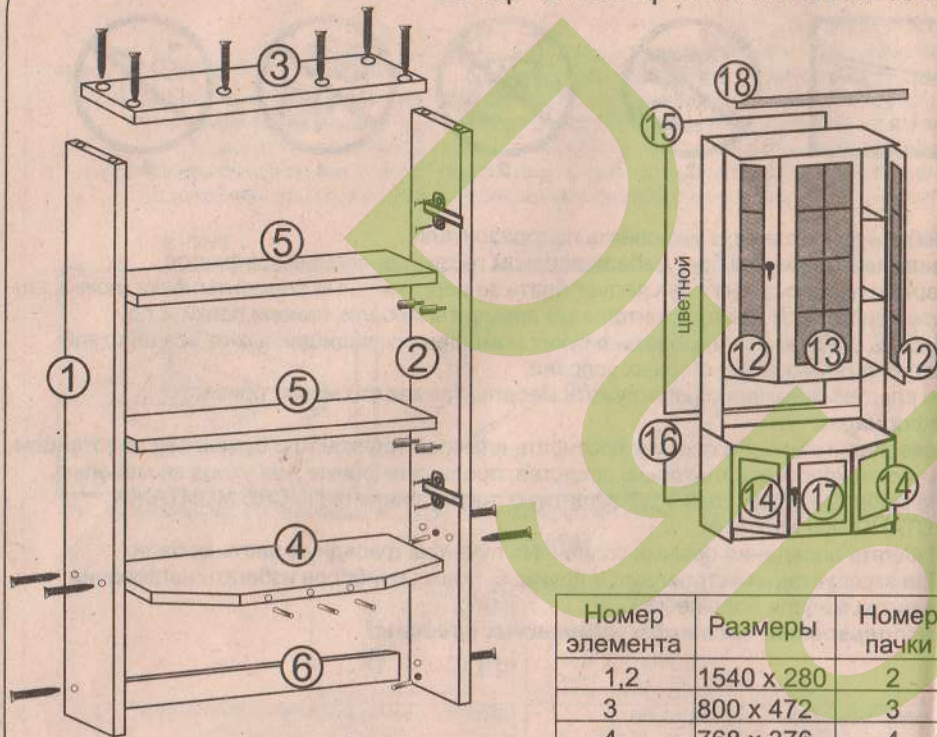

Номер элемента	Размеры	Номер пачки
1,2	1540 x 280	2
3	800 x 472	3
4	768 x 376	4
5,5	768 x 260	4
6	768 x 80	5
7,8	484 x 408	3
9	800 x 536	4
10	768 x 504	4
11	768 x 80	5
12,12	1200 x 210	8
13	1204 x 396	8
14, 14	404 x 210	7
15	1555 x 796	9
16	420 x 796	9
17	400 x 396	7
18	карниз	10
19, 19a	388 x 80	5

!!! ВНИМАНИЕ !!!

Монтаж задних стенок (оргалита) производить СВЕРХУ ВНИЗ, т.е. совмещая верхнюю кромку оргалита с верхней кромкой изделия, и только после этого фиксировать гвоздями.

СХЕМА СБОРКИ ШУХЛЯДЫ

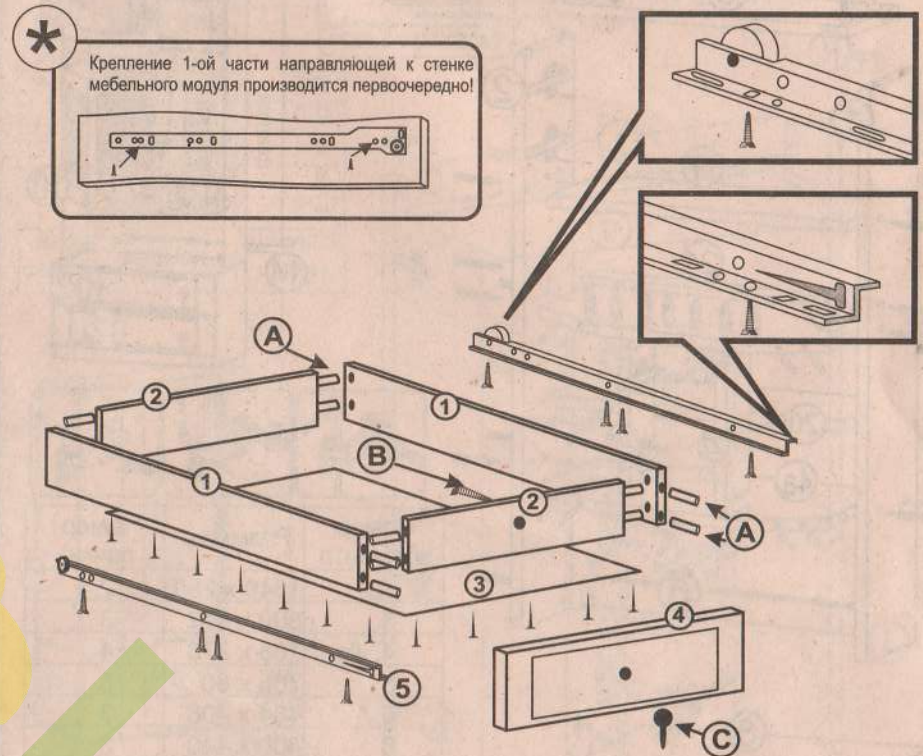

1. Собрать каркас шухляды (соединить между собой шкантами А детали 1 и 2)
2. Проверить диагональ (диагонали каркаса должны быть равны друг другу). Прибить снизу (с неклееной стороны) ДВП (3) гвоздями.
3. Закрепить с помощью саморезов металлические направляющие 5, которые должны поддерживать ДВП (3) снизу. Направляющая ровняется с передней частью каркаса шухляды. Положение роликов см. на рисунке.
4. Соединить фасад шухляды 4 шкантами с каркасом шухляды.
5. Через готовые отверстия в фасаде шухляды досверлить отверстия Φ 5 мм.
6. Прикрутить ручку С саморезом В длиной 45 мм, или винтом длиной 35 мм (для металлических ручек)

* До сборки тумбы прикрутить с помощью саморезов ответную часть направляющей к бокам тумбы. **ВНИМАНИЕ!** крепеж начинать со второго отверстия в ответной части (35 мм от края), см. рисунок

Шкаф для одежды Ш-1326

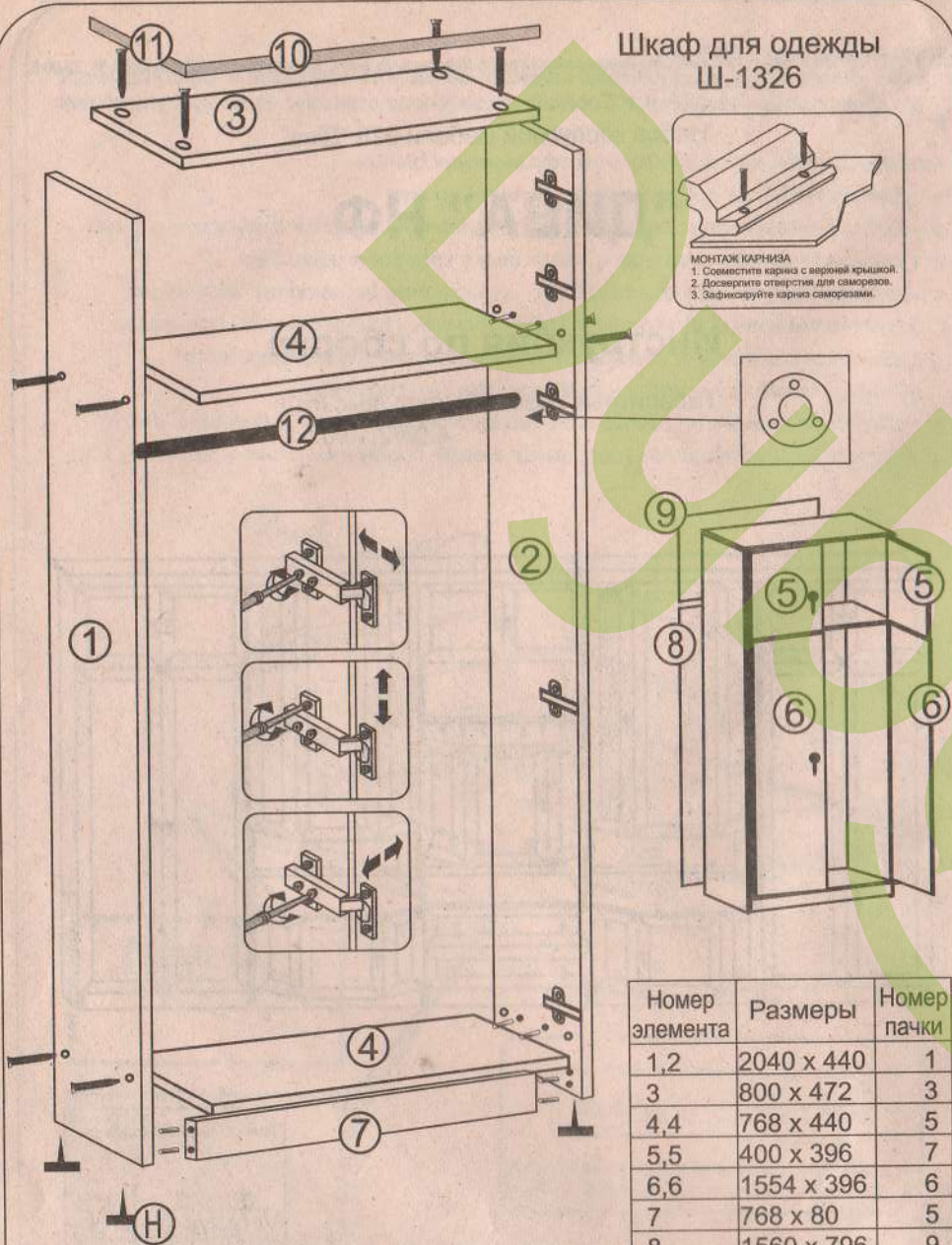

МОНТАЖ КАРИЗА
 1. Совместите карниза с верхней крышкой.
 2. Досверлите отверстия для саморезов.
 3. Зафиксируйте карниза саморезами.

!!! ВНИМАНИЕ !!!
 Монтаж задних стенок (оргалита) производить СВЕРХУ ВНИЗ, т.е. совмещая верхнюю кромку оргалита с верхней крышкой изделия, и только после этого фиксировать гвоздями.

Номер элемента	Размеры	Номер пачки
1,2	2040 x 440	1
3	800 x 472	3
4,4	768 x 440	5
5,5	400 x 396	7
6,6	1554 x 396	6
7	768 x 80	5
8	1560 x 796	9
9	420 x 796	9
10,11	карнизы	10
12	штанга	5

Ниже представлены символы и количество фурнитуры, которая будет необходима при сборке. Фурнитура упакована в коробке "Фурнитура".

17 шт Винт М4х27 мм	38 шт Петля	1 шт Клей
160 шт Шкант Ф8х30 мм	2 компл. Направляющая 400 мм	80 шт Конфирмат 6,4х50 мм
80 шт Заглушка	1 шт Ключ	500 шт Гвоздь
80 шт Заглушка	31 шт Шуруп 3х20 мм	76 шт Шуруп 6,3х13 мм
20 шт Ножка	76 шт Шуруп 4х14 мм	21 шт Ручка
4 шт Винт М4х35 мм	20 шт Полкодержатель	7 шт Балясины
10 шт Крепление секций	2 шт Штанга	4 шт Штангодержатель
21 шт Шайба под винт	44 шт Шуруп 3,5х14 мм	

ВНИМАНИЕ!

Не монтировать элементы в случае их деформации или при наличии других недостатков.



рис. 1



рис. 2

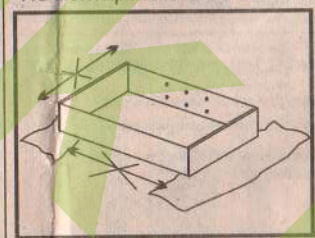

рис. 3

Сборку элементов мебели необходимо производить на мягкой и чистой поверхности (например, полотенце, одеяло), см. рис. 1. В отверстия диам. 8 мм, находящиеся по краям элементов, вбить шканты, см. рис. 2. (сквозные отверстия на стержне стяжки оставить свободными. Внимание: если Вы обнаружите, что какой-либо из шкантов выступает из отверстия на длину более 10 мм, его следует добить, заменить либо укоротить, поскольку при сборке он может повредить деталь. Замечание: перед тем, как прибить заднюю стенку (оргалит), необходимо выставить равенство диагоналей А и В (рис. 3)

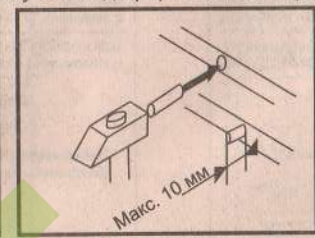
Шкаф комбинированный ШКМ-832

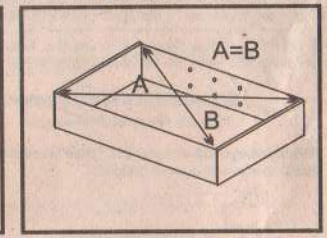

МОНТАЖ КАРНИЗА
 1. Совместить карниз с верхней кромкой.
 2. Вставить отверстия для саморезов.
 3. Затянуть саморезы.

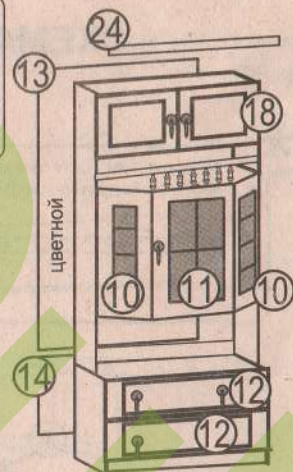
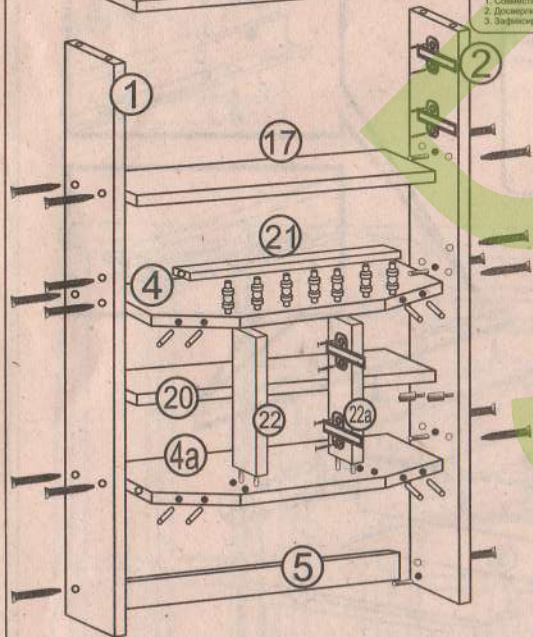

Номер элемента	Размеры	Номер пачки
1,2	1540 x 280	2
3	800 x 472	3
4, 4a	768 x 376	4
5	768 x 80	5
6,7	484 x 408	3
8	800 x 440	3
9,9	768 x 80	5
10,10	580 x 210	8
11	580 x 396	8
12,12	796 x 198	7
13	1555 x 796	9
14	420 x 796	9
15,15	712 x 130	4
16,16	400 x 130	5
17	768 x 280	5
18,18	400 x 396	7
19	740 x 396	9
20	768 x 260	5
21	768 x 48	5
22, 22a	548 x 80	5
23	напр.	
24	карниз	10

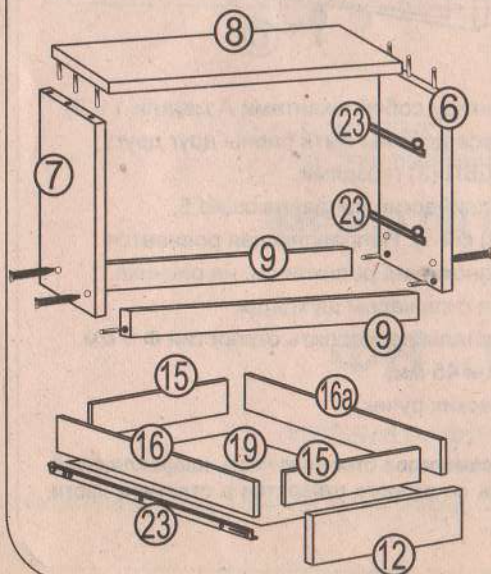

ПРИНЦИПЫ ЭКСПЛУАТАЦИИ И УХОДА ЗА МЕБЕЛЬЮ



1



2



3



4



5

1. Мебель при установке выровнять по горизонтали.
 2. Внимание: перемещение мебели волоком грозит нанесением дефектов. Во время переноса, мебель следует брать за вертикальные элементы: бока, ножки т.д. Запрещается брать за горизонтальные элементы мебели: панели, полки и т.д.
 3. Мебель следует использовать в сухих помещениях, защищенных от воздействий неблагоприятных атмосферных условий.
 4. Не следует чрезмерно перегружать мебель, так как это может привести к деформации.
 5. Поверхность мебели следует протирать влажной тряпкой или бумажным полотенцем, для чистки использовать только средства, предназначенные для ухода за мебелью..
 6. На мебельных фасадах МДФ защитную пленку снимать ПОСЛЕ МОНТАЖА И УСТАНОВКИ МЕБЕЛИ.
 7. Избегать попадания прямых солнечных лучей на фасадную часть мебели.
 8. При эксплуатации встроенных и других бытовых приборов избегать нагревания элементов мебели больше 45 С.
- Не использовать чистящих химических средств!**

ИНФОРМАЦИЯ!

Уважаемый пользователь, в случае предъявления рекламаций, просьба письменно указать недостаток изделия с приложением ярлыка с упаковки поврежденной детали. Претензии к качеству продукции подаются на протяжении гарантийного срока (ГОСТ 16371-93).

Все замечания и жалобы следует предъявлять по месту приобретения мебели!