

UA

## Послідовність монтажу.

1. Вибрати з пачок потрібні елементи (розміри та номерация елементів розміщені в специфікації та на кресленні).
2. В отвори діаметром 8 мм на торцях та боковинах вбити дерев'яні кілки, попередньо змазавши їх клеєм.

**Увага!**

Якщо виявиться, що який не будь з кілків виступає з отвору на довжину, більшу, ніж 10 мм, то належить його добити, замінити або вкоротити, тому що це може привести до ушкодження боковин під час збирання меблів.

Такі випадки не підлягають рекламации!

3. В нижні торці боковин вбити пластмасові ніжки.
4. Зкласти сегмент відповідно до схеми і закрутити конфірматами та ексцентриками. В місцях де конфірмаат знаходиться на видимі поверхні закрити його пластмасовим ковпачком.
5. На задню стінку сегменту прибити лист ДВП, який входить в комплект (може складатися з декількох фрагментів).

- У випадку браку або пошкодження будь-якого елемента потрібно, зазначити його на інструкції монтажу та відіслати до пункту купівлі.

- Поверхню меблів потрібно чистити вологою тканиною або паперовим рушником.

RUS

## Последовательность монтажа.

1. Отобрать из пачек нужные элементы (размеры и номерация элементов указаны в спецификации и на чертеже).
2. В отверстия диаметром 8 мм на торцах и боковинах вбить деревянные колышки, предварительно смазав их клеем.

**Внимание!**

Если, в процессе сборки, какойнибудь из колышков выступает из отверстия более чем на 10 мм, то нужно его добить, заменить или укоротить, потому что это может привести к повреждению боковин во время сборки мебели.

Такие случаи не подлежат рекламации!

3. В нижний торец боковин вбить пластмассовые ножки.
4. Сложить сегменты в соответствии схеме и скрепить конфирматами и эксцентриками. В местах где конфирмаат находится на видимой поверхности закройте его пластмассовым колпачком
5. На заднюю стенку сегмента прибить лист ДВП, входящий в комплект (может состоять из нескольких фрагментов).

- В случае брака или повреждения какихнибудь элементов, обозначте его на схеме монтажа и отослать в пункт покупки.

- Поверхность мебели нужно чистить влажной тканью или бумажным полотенцем.

**МЕБЕЛ**  
**service**  
**UKRAINE**

**ТЗОВ "Мебель-Сервис"**

80200, м.Радехів, Львівська обл.,  
вул.Витківська, 44, УКРАЇНА

**ООО "Мебель-Сервис"**

80200, г.Радехов, Львовская обл.,  
ул.Вытківська, 44, УКРАИНА

**система «Дісней»**

Тумба ТВ

**система «Дісней»**

Тумба ТВ

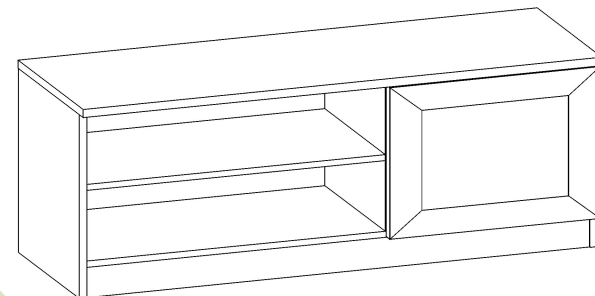

**Розміри/Размеры:**

Ширина/Ширина - 1100

Глибина/Глубина - 380

Висота/Высота - 508

UA

**УВАГА!**

Вироби повинні зберігатися згідно ГОСТ 16371-93 при температурі не нижче +2 °C і при вологості - від 45% до 70%. Гарантійний термін експлуатації в громадських приміщеннях - 18 місяців, в побутових - 24 місяці.

Не рекомендується ставити меблі поблизу опалюючих пристроїв.

Чистку меблів проводити сухою м'якою тканиною.

RUS

**ВНИМАНИЕ!**

Изделия должны храниться по ГОСТ 16371-93 при температуре не ниже +2 °C и при влажности - от 45% до 70%. Гарантийный срок эксплуатации в общественных помещениях - 18 месяцев, в бытовых - 24 месяца.

Не рекомендуется ставить мебель вблизи отопительных приборов.

Чистку производить сухой мягкой тканью.

Цвях Гвоздь	Ручка Ручка	Засліпка Заглушка	Саморіз Саморез	Саморіз для ручки Саморез для ручки
Ексцентрик	Дюбель ексцентрика	Ключ для конфирмата		

1 задня стінка	420	435	1 шт.
2 задня стінка	210	649	2 шт.
4 царга	80	1066	1 шт.
5 полка	1066	352	1 шт.
6 боковина ліва	484	355	1 шт.
7 боковина права	484	355	1 шт.
8 стійка	388	352	1 шт.
9 полка	632	352	1 шт.
10 кришка	1100	379	1 шт.
15 дверка	399	446	1 шт.

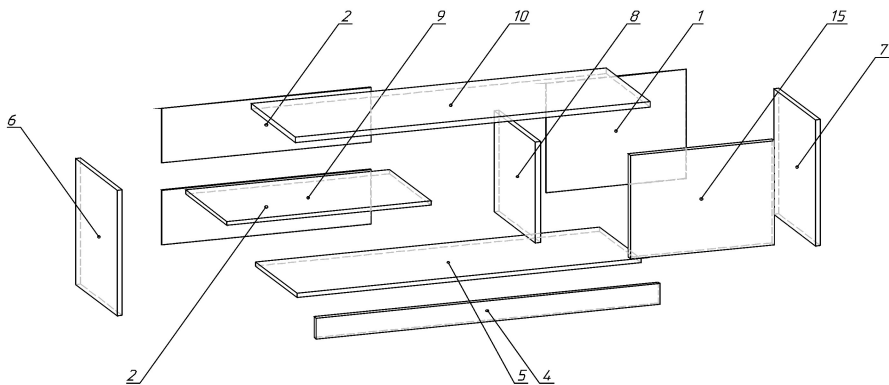

### 1

### 2

### 3

### 4

### 5

### 6