

UA

## Послідовність монтажу.

1. Вибрати з пачки потрібні елементи (розміри та нумерація елементів розміщені в специфікації та на кресленні).
2. В отвори діаметром 8 мм на торцях та боковинах вбити дерев'яні кілки, попередньо змазавши їх клеєм.

Увага!

Якщо виявиться, що який не буде з кілків виступає з отвору на довжину, більшу, ніж 10 мм, то належить його добити, замінити або вкоротити, тому що це може привести до ушкодження боковин під час збирання меблів.

Такі випадки не підлягають рекламации!

3. В нижні торці боковин вбити пластмасові ніжки.
4. Зкласти сегмент відповідно до схеми і зкрутити конфірматами. В місцях де конфірмат знаходиться на видимій поверхні закрити його пластмасовим ковпачком.
5. На задню стінку сегменту прибити лист ДВП, який входить в комплект (може складатися з декількох фрагментів).
6. Для наклеювання дзеркал, протріть поверхню, до якої буде наклеюватися дзеркало, від пилу та бруду. Зніміть з клеючої стрічки захисну плівку, прикладіть дзеркало до поверхні, притисніть і потримайте 2-3 хвилини.
7. Направляючі для розсувних дверей потрібно обрізати до потрібної довжини. Вирівняти на поверхні, до якої вона буде кріпитися, за допомогою дреля просверлити отвори під шурупи, та закріпити на місці нерухомо.

- У випадку браку або пошкодження будь-якого елемента потрібно, зазначити його на інструкції монтажу та відіслати до пункту купівлі.

- Поверхню меблів потрібно чистити вологою тканиною або паперовим рушником.

RUS

## Последовательность монтажа.

1. Отобрать из пачек нужные элементы (размеры и нумерация элементов указаны в спецификации и на чертеже).
2. В отверстия диаметром 8 мм на торцах и боковинах вбить деревянные колышки, предварительно смазав их клеем.

Внимание!

Если, в процессе сборки, какой-нибудь из колышков выступает из отверстия более чем на 10 мм, то нужно его добить, заменить или укоротить, потому что это может привести к повреждению боковин во время сборки мебели.

Такие случаи не подлежат рекламации!

3. В нижний торец боковин вбить пластмассовые ножки.
4. Сложить сегменты в соответствии схеме и скрепить конфирматами. В местах где конфирмат находится на видимой поверхности закройте его пластмассовым колпачком.
5. На заднюю стенку сегмента прибить лист ДВП, входящий в комплект (может состоять из нескольких фрагментов).
6. Для приклеивания зеркал, протрите поверхность, к которой будет приклеиваться зеркало, от пыли и грязи. Снимите с клеющей ленты защитную пленку, приложите зеркало к поверхности, прижмите и подержите 2-3 минуты.
7. Направляющие для раздвижных дверей нужно обрезать до нужной длины. Вровняйте на поверхности, к которой она будет крепиться, с помощью дрели просверлите отверстия под шурупы, и закрепите на месте неподвижно.

- В случае брака или повреждения каких-нибудь элементов, обозначте его на схеме монтажа и отослать в пункт покупки.

- Поверхность мебели нужно чистить влажной тканью или бумажным полотенцем.

# MEBEL service UKRAINE

## ТзОВ "Мебель-Сервис"

80200, м.Радехів, Львівська обл.,  
вул.Витківська, 44, УКРАЇНА

## ООО "Мебель-Сервис"

80200, г.Радехов, Львовская обл.,  
ул.Вытківська, 44, УКРАИНА

Меблі для спальні

### «Токіо»

Туалетка 1Д4Ш

Мебель для спальні

### «Токіо»

Туалетка 1Д4Я

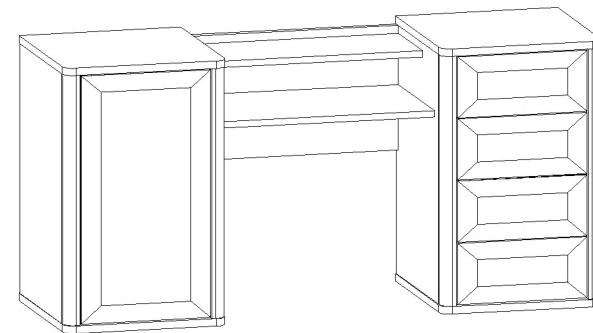

Розміри/Размеры:

Ширина/Ширина - 1370

Глибина/Глубина - 440

Висота/Высота - 800

UA

УВАГА!

Вироби повинні зберігатися згідно ГОСТ 16371-93 при температурі не нижче +2 °С і при вологості від 45% до 70%. Гарантійний термін експлуатації в громадських приміщеннях - 18 місяців, в побутових - 24 місяці.

Не рекомендується ставити меблі поблизу опалюючих пристроїв.

Чистку меблів проводити сухою м'якою тканиною.

RUS

ВНИМАНИЕ!

Изделия должны храниться по ГОСТ 16371-93 при температуре не ниже +2 °С и при влажности от 45% до 70%. Гарантийный срок эксплуатации в общественных помещениях - 18 месяцев, в бытовых - 24 месяца.

Не рекомендуется ставить мебель вблизи отопительных приборов.

Чистку производить сухой мягкой тканью.

Завіс Петля	Планка під завіс Планка под петлю	Шуруп під завіс Шуруп под петлю	Кілок Кольціш	Конфірмат Конфирмат
Цвях Гвоздь	Ручка Ручка	Засліпка Заглушка	Саморіз Саморез	Саморіз для ручки Саморез для ручки
Ексцентрик Эксцентрик	Дюбель ексцентрика Дюбель эксцентрика	Полкотримач Полкодержатель	Ключ для конфірмат Ключ для конфирмата	Направляючі Направляющие

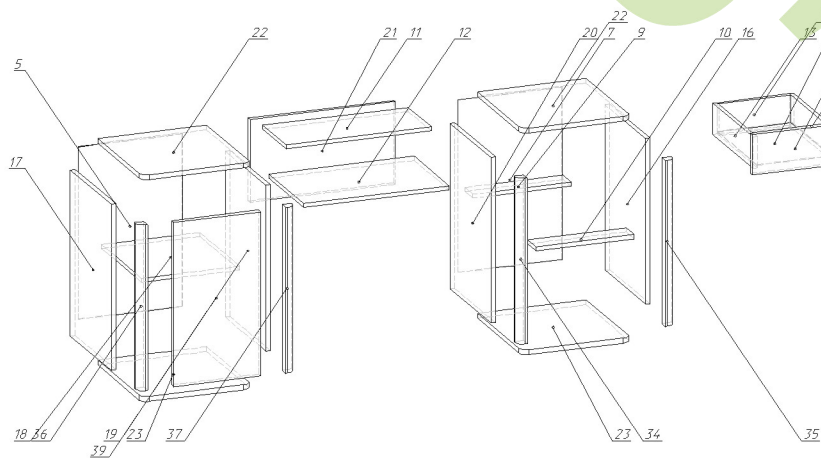

1	задня стінка	766	394	1
2	Дно ящика	282	392	4
3	задня стінка	766	394	1
4	планка	372	80	1
5	планка	372	80	1
6	столік малий	550	229	1
7	столік великий	550	346	1
8	Боковина ящика	400	140	4
9	Задня стінка ящика	272	140	4
10	Боковина ящика	400	140	4
11	боковина права	736	401	1
12	боковина ліва	736	401	1
13	полка вставна	372	397	1

14	боковина права	736	401	1
15	боковина ліва	736	401	1
16	панель	367	550	1
17	верхня кришка	412	440	1
18	низ	412	440	1
19	верхня кришка	412	440	1
20	низ	412	440	1
21	планка накладна	736	50,3	1
22	планка накладна	736	50,3	1
23	планка накладна	736	50,3	1
24	планка накладна	736	50,3	1
25	Фасад ящика	180	330	4
26	дверка	729	330	1

