

Меблі для спальні

## «Токио»

ПТ

Мебель для спальни

## «Токио»

ПТ

UA

### Послідовність монтажу.

1. Вибрати з пачок потрібні елементи (розміри та номерация елементів розміщені в специфікації та на кресленні).
2. В отвори діаметром 8 мм на торцях та боковинах вбити дерев'яні кілки, попередньо змазавши їх клеєм.

**Увага!**

**Якщо виявиться, що який не будь з кілків виступає з отвору на довжину, більшу, ніж 10 мм, то належить його добити, замінити або вкоротити, тому що це може привести до uszkodження боковин під час збирання меблів.**

**Такі випадки не підлягають рекламации!**

3. В нижні торці боковин вбити пластмасові ніжки.
4. Зкласти сегмент відповідно до схеми і зкрутити конфірматами. В місцях де конфірмат знаходиться на видимій поверхні закрити його пластмасовим ковпачком.
5. На задню стінку сегменту прибити лист ДВП, який входить в комплект (може складатися з декількох фрагментів).
6. Для наклеювання дзеркал, протріть поверхню, до якої буде наклеюватися дзеркало, від пилу та бруду. Зніміть з клеючої стрічки захисну плівку, прикладіть дзеркало до поверхні, притисніть і потримайте 2-3 хвилини.
7. Направляючі для розсувних дверей потрібно обрізати до потрібної довжини. Вирівняти на поверхні, до якої вона буде кріпитися, за допомогою дрелі просверлити отвори під шурупи, та закріпити на місці нерухомо.
  - У випадку браку або пошкодження будь-якого елемента потрібно, зазначити його на Інструкції монтажу та відіслати до пункту купівлі.
  - Поверхню меблів потрібно чистити вологою тканиною або паперовим рушником.

RUS

### Последовательность монтажа.

1. Отобрать из пачек нужные элементы (размеры и номерация элементов указаны в спецификации и на чертеже).
2. В отверстия диаметром 8 мм на торцах и боковинах вбить деревянные колышки, предварительно смазав их клеем.

**Внимание!**

**Если, в процессе сборки, какой нибудь из колышков выступает из отверстия более чем на 10 мм, то нужно его добить, заменить или укоротить, потому что это может привести к повреждению боковин во время сборки мебели.**

**Такие случаи не подлежат рекламации!**

3. В нижний торец боковин вбить пластмассовые ножки.
4. Сложить сегменты в соответствии схеме и скрепить конфирматами. В местах где конфирмат находится на видимой поверхности закрыть его пластмассовым колпачком.
5. На заднюю стенку сегмента прибить лист ДВП, входящий в комплект (может состоять из нескольких фрагментов).
6. Для приклеивания зеркал, протрите поверхность, к которой будет приклеиваться зеркало, от пыли и грязи. Снимите с клеющей ленты защитную плёнку, приложите зеркало к поверхности, прижмите и подержите 2-3 минуты.
7. Направляющие для раздвижных дверей нужно обрезать до нужной длины. Вывернуть на поверхности, к которой она будет крепиться, с помощью дрели просверлить отверстия под шурупы, и закрепить на месте неподвижно.
  - В случае брака или повреждения каких нибудь элементов, обозначте его на схеме монтажа и отослать в пункт покупки.
  - Поверхность мебели нужно чистить влажной тканью или бумажным полотенцем.

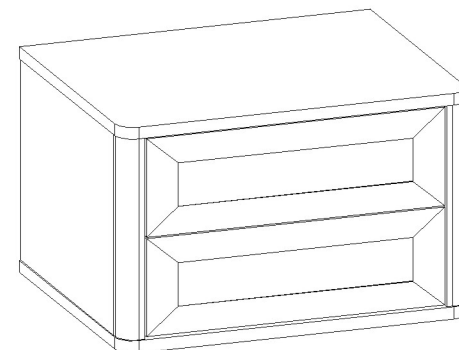

Розміри/Размеры:

Ширина/Ширина - 552  
Глибина/Глубина - 440  
Висота/Высота - 435

UA

**УВАГА!**

**Вироби повинні зберігатися згідно ГОСТ 16371-93 при температурі не нижче +2 °C і при вологості від 45% до 70%. Гарантійний термін експлуатації в громадських приміщеннях - 18 місяців, в побутових - 24 місяці.**

**Не рекомендується ставити меблі поблизу опалюючих пристроїв.**

**Чистку меблів проводити сухою м'якою тканиною.**









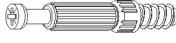

RUS

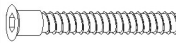
**ВНИМАНИЕ!**

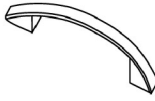
**Изделия должны храниться по ГОСТ 16371-93 при температуре не ниже +2 °C и при влажности от 45% до 70%. Гарантийный срок эксплуатации в общественных помещениях - 18 месяцев, в бытовых - 24 месяца.**

**Не рекомендуется ставить мебель вблизи отопительных приборов.**

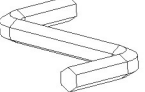
**Чистку производить сухой мягкой тканью.**

Ексцентрик Эксцентрик	Дюбель ексцентрика Дюбель эксцентрика	Шуруп під петлю Шуруп под петлю	Кілок Кольшек	Конфірмат Конфирмат
				
Цвях Гвоздь	Ручка Ручка	Засліпка Заглушка	Саморіз Саморез	Саморіз для ручки Саморез для ручки
				
Ключ для конфірмата Ключ для конфирмата	Направляючі Направляющие			
				

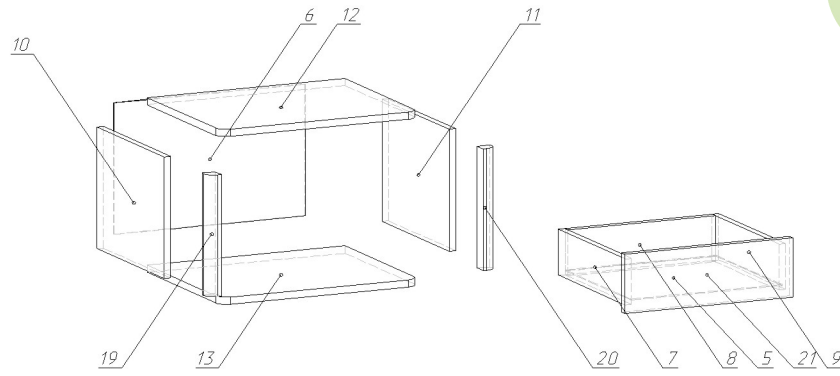

5	Дно ящика	422	392	2
6	задня стінка	400	534	1
7	Боковина ящика	400	140	2
8	Задня стенка ящика	412	140	2
9	Боковина ящика	400	140	2
10	боковина ліва	370	401	1
11	боковина права	370	401	1
12	верхня кришка	552	440	1
13	низ	552	440	1
19	планка накладна	370	50,3	1
20	планка накладна	370	50,3	1
21	Фасад ящика	180	470	2

