

# Схема сборки дивана Балтика

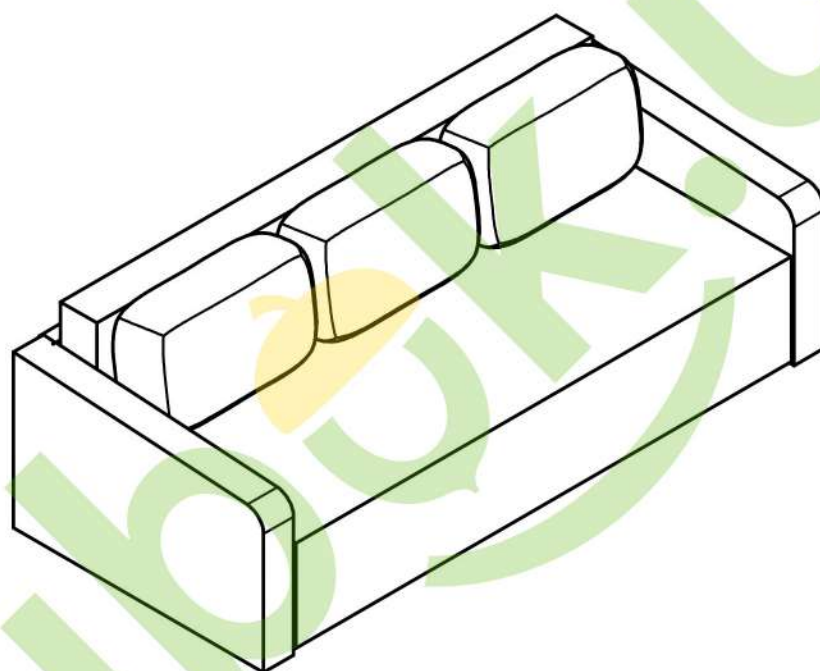

# Диван Балтика

# Комплектность заказа

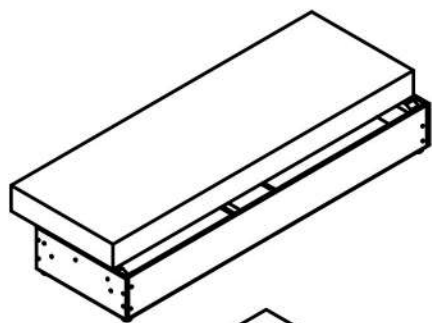

Короб со спинкой 1 шт.

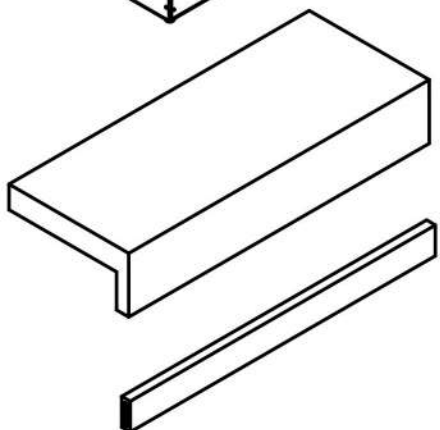

Сиденье 1 шт.

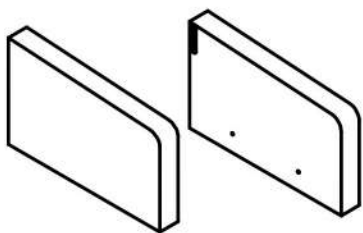

Боковина 2 шт. (Левая, Правая)

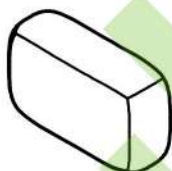

Подушка 3 шт.



Опора пластиковая 4 шт.



Опора роликовая 4 шт.



Болт шестигранный М8х55 4 шт.



Шайба 8х24 4 шт.



Саморез 3,5х35 черный 12 шт.



SOFYNO<sup>TM</sup>  
sofa factory

Конструктор

Сидоров

09.01.2019

Лист 2

Листов 4

Формат А4

## Схема сборки дивана Балтика

1. Перевернуть короб со спинкой. Равномерно выставить опоры пластиковые по углам короба. Фиксировать саморезами 3,5x35

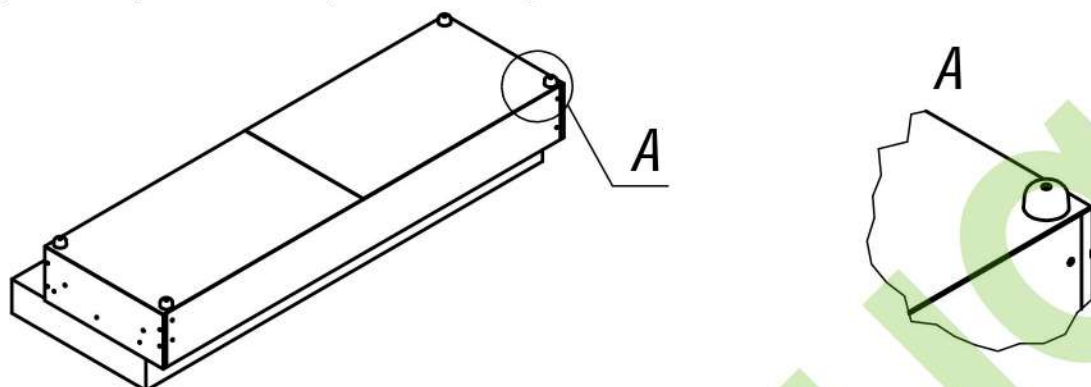

2. Перевернуть сиденье. Установить опоры роликовые согласно схеме. Фиксировать саморезами 3,5x35

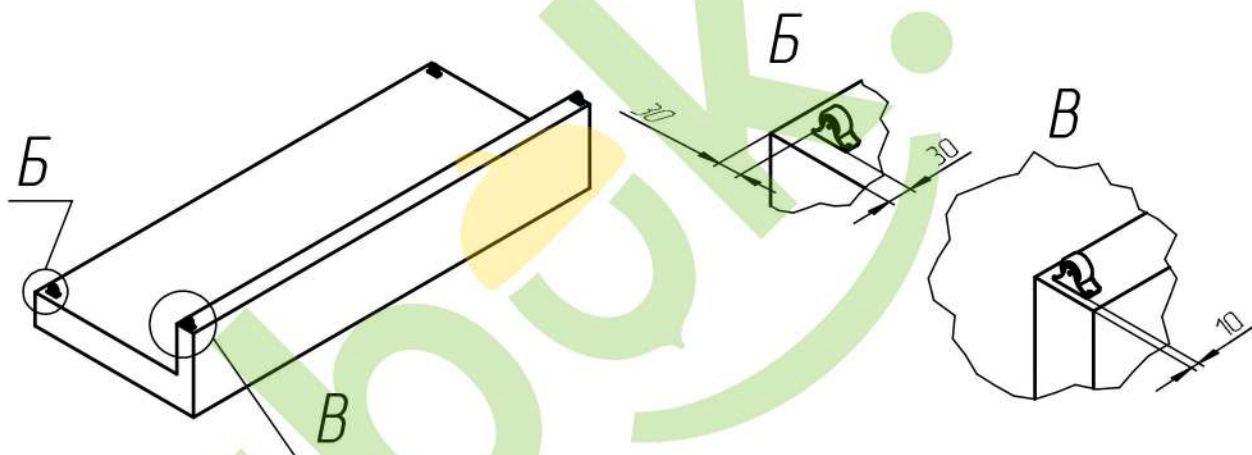

3. Перевернуть короб, поставив на опоры пластиковые. Откинуть спинку. Приставить боковины и фиксировать болтами М8x55 через соответствующие отверстия в коробе

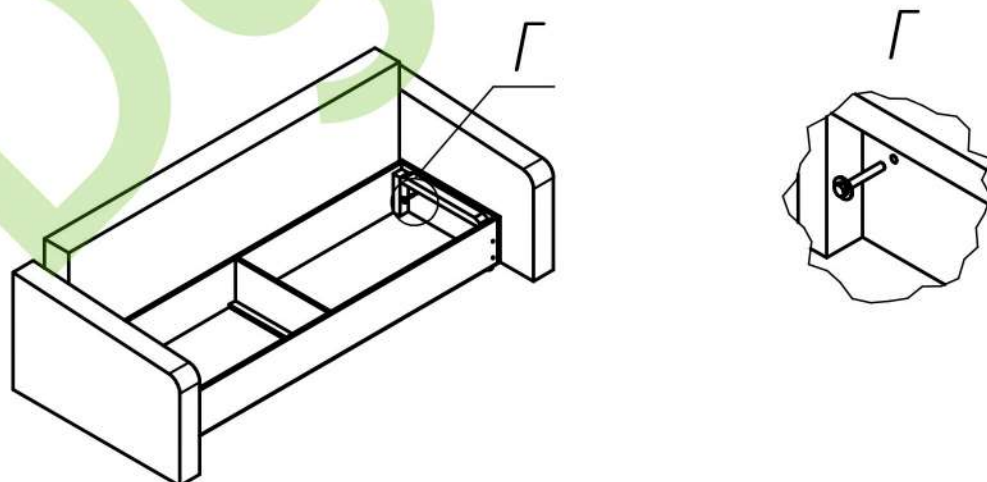

4 Опустить спинку.

Нацепить фальшспинку между боковинами. Равномерно нажимать до упора.  
(зацепы на боковинах и фальшспинке)

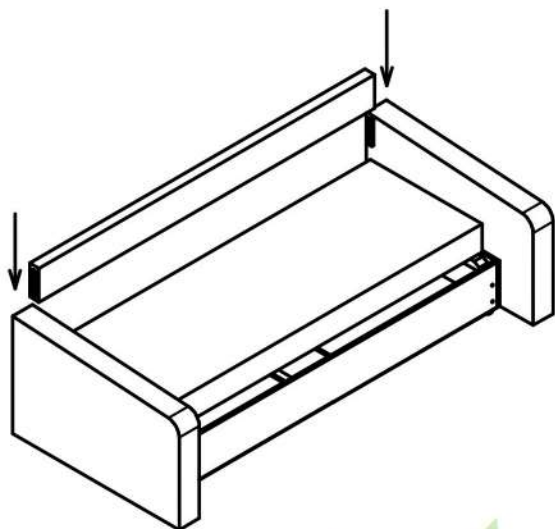

5. Поднять спинку, смонтировать сиденье на короб дивана.  
Опоры роликовые должны попасть на направляющие.  
Задвинуть сиденье. Установить подушки

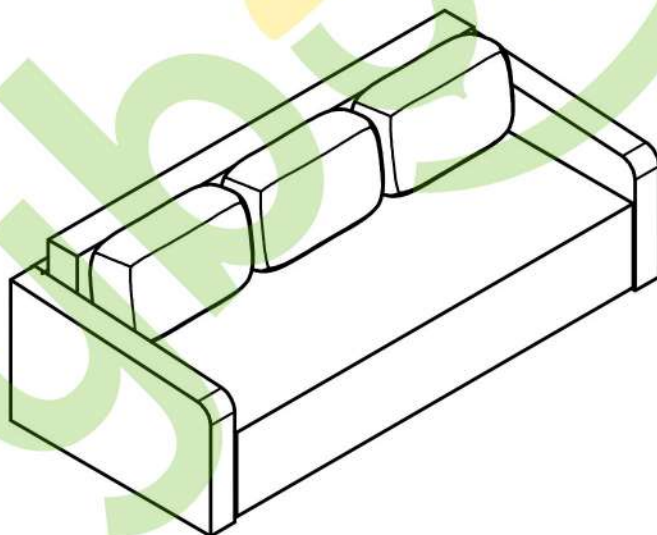

Диван готов к использованию