

Кровать- трансформер MIRA 160/200/32

Схема сборки

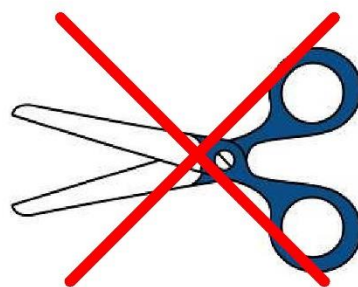
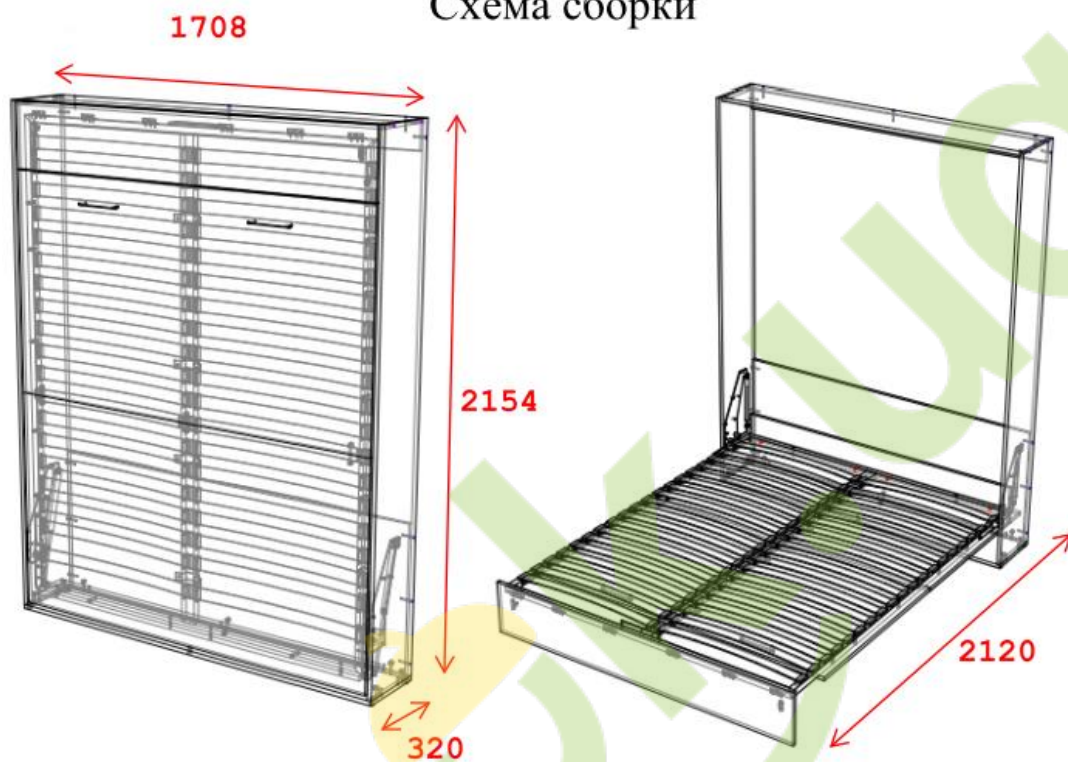

ВНИМАНИЕ!

Не снимайте защитную ленту с газлифта

Необходимый инструмент:

1. Шуруповерт либо отвертка
2. Молоток
3. Ножницы по металлу
4. Канцелярский нож
5. Уровень
6. Ключи на 8; 13; 17
7. Рулетка
8. Карандаш
9. Сверло по дереву D=5
10. Перфоратор либо дрель
11. Дюбель-гвоздь 8 шт. (в зависимости от материала стен)

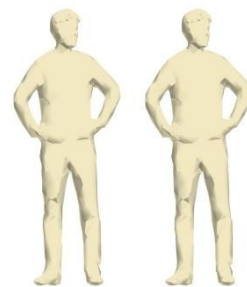

1. Сборка каркаса кровати- трансформера:

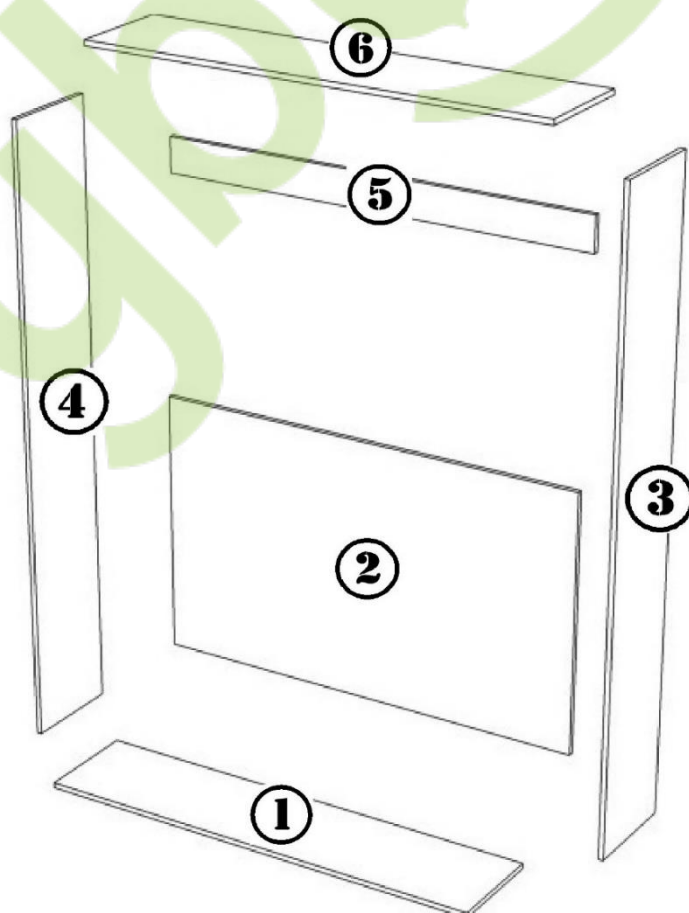

- Вкрутите регуляторы уровня в дно каркаса
Пакет №: 2/5

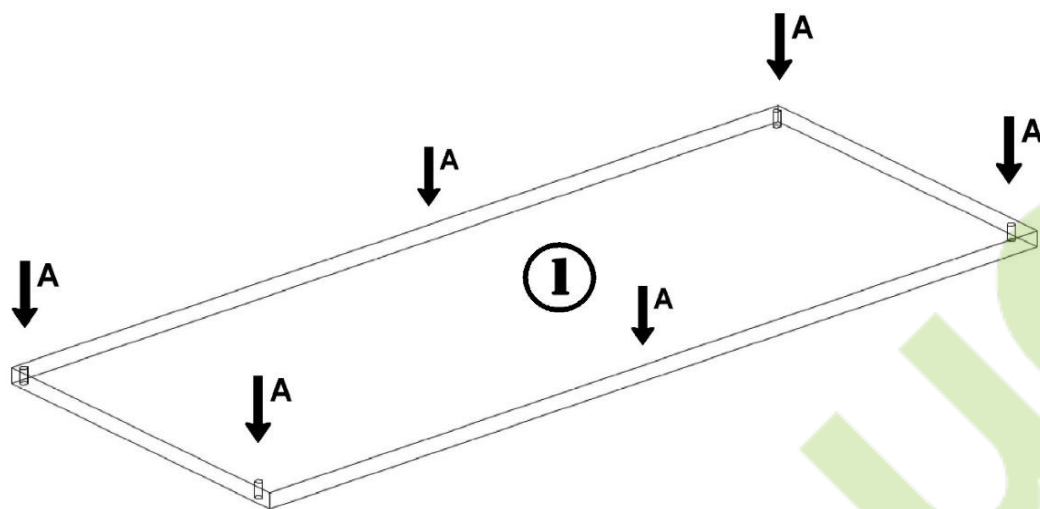

- Установите заднюю стенку каркаса
Пакет №: 2/5

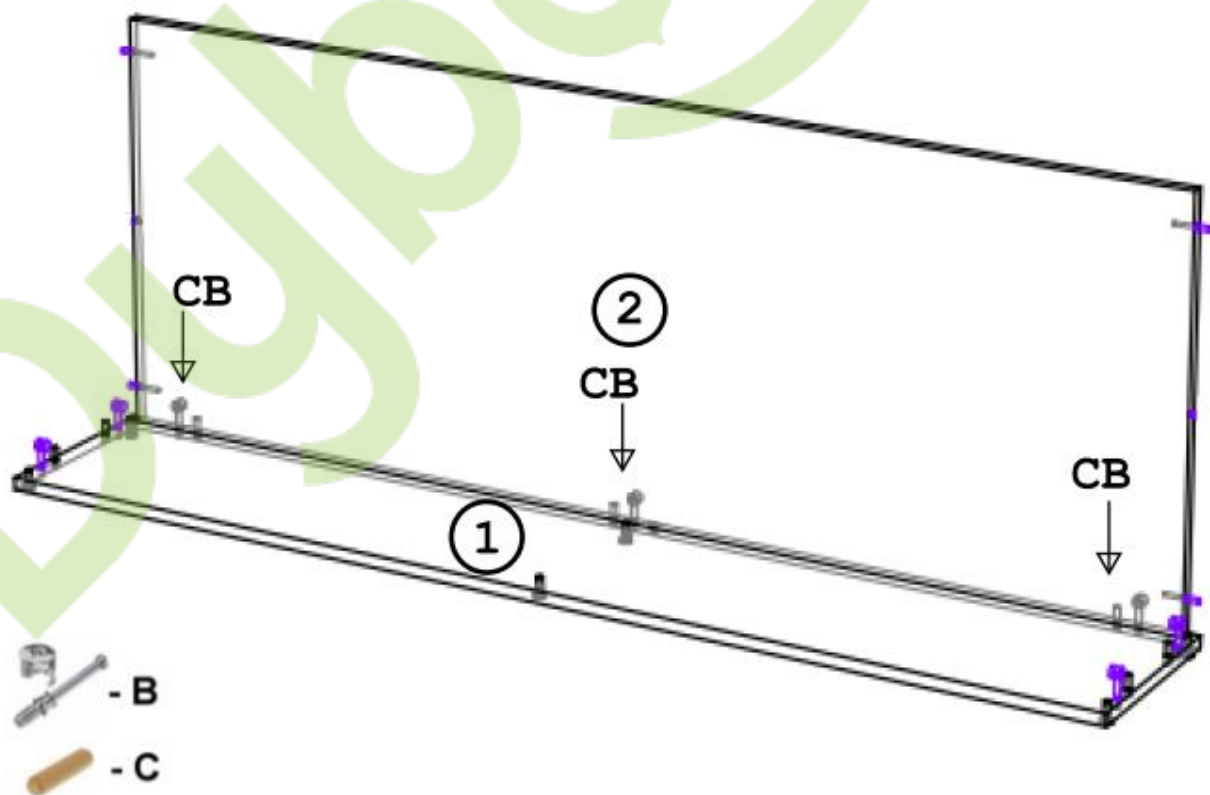

- Установите правую боковую стенку
Пакет №: 3/5

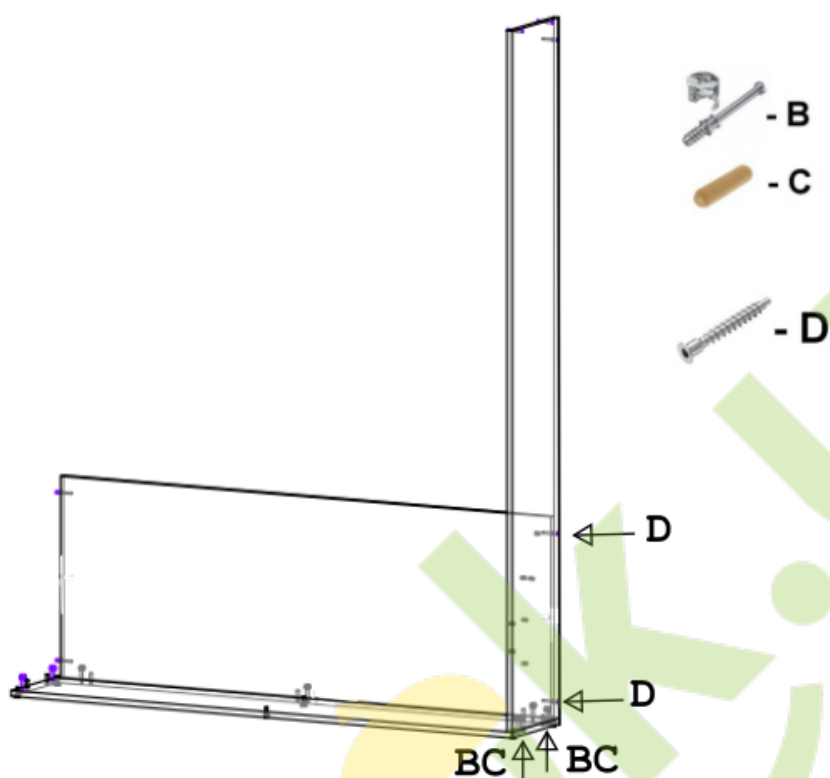

- Установите левую боковую стенку, стопор
Пакеты №: 3/5;

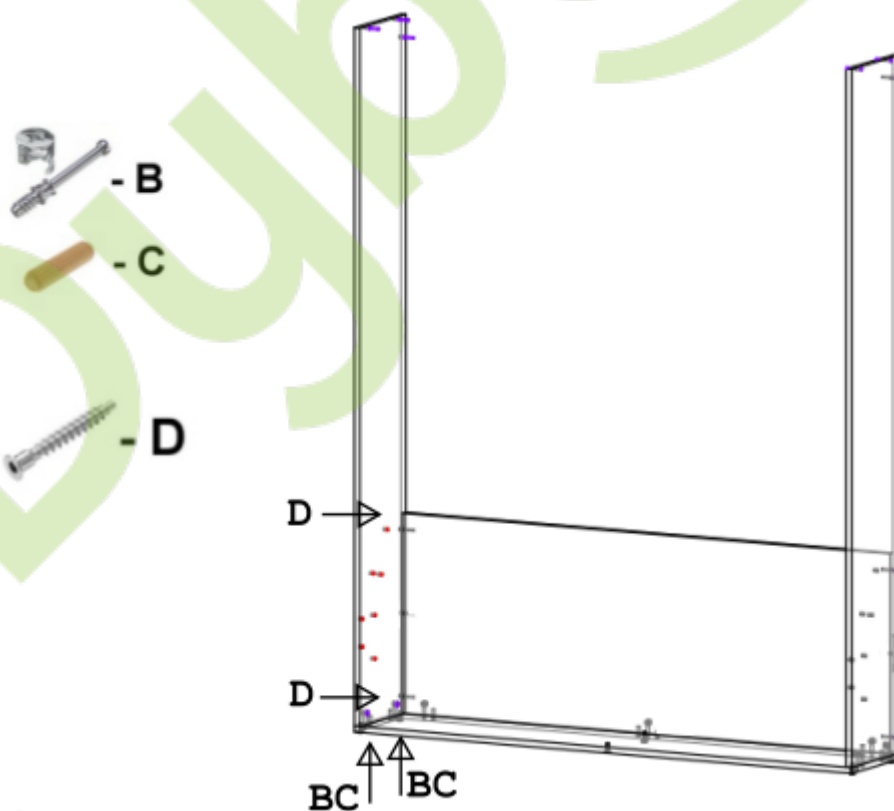

- Установите крышу каркаса, верхнюю заднюю стенку
Пакет №: 2/5

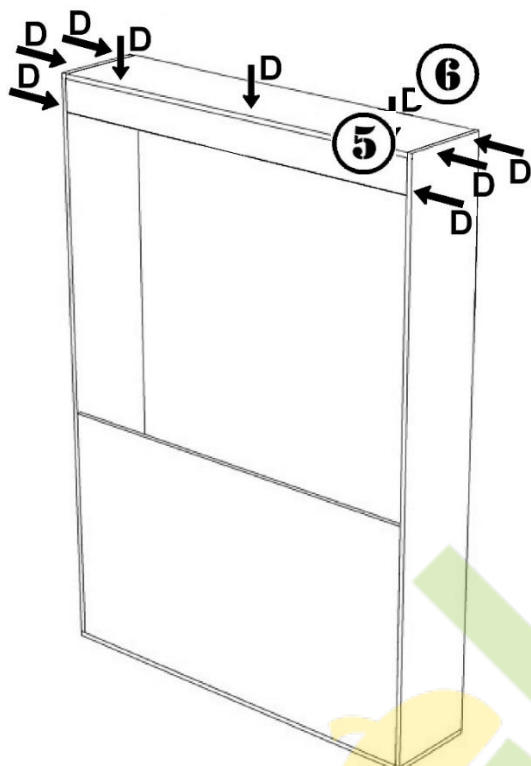

- С помощью регуляторов, выровняйте уровень во всех плоскостях, закрепите каркас кровати к стене

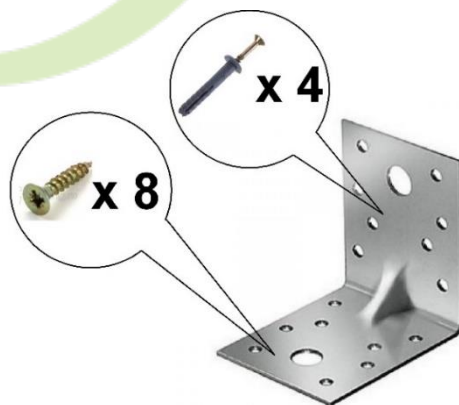
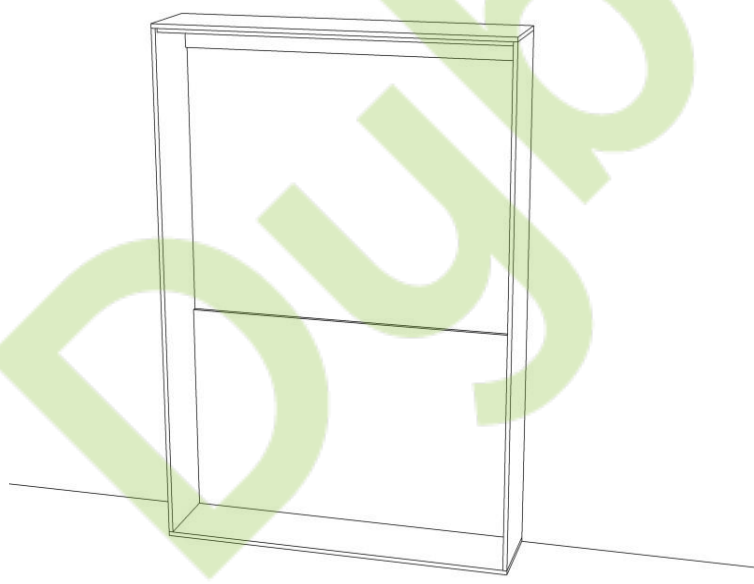

ВНИМАНИЕ!!!

В зависимости от материала стены, у которой будет установлен каркас кровати, выберите надёжный крепёж.

2. Установка подъёмного механизма:

Пакет №: 4/5

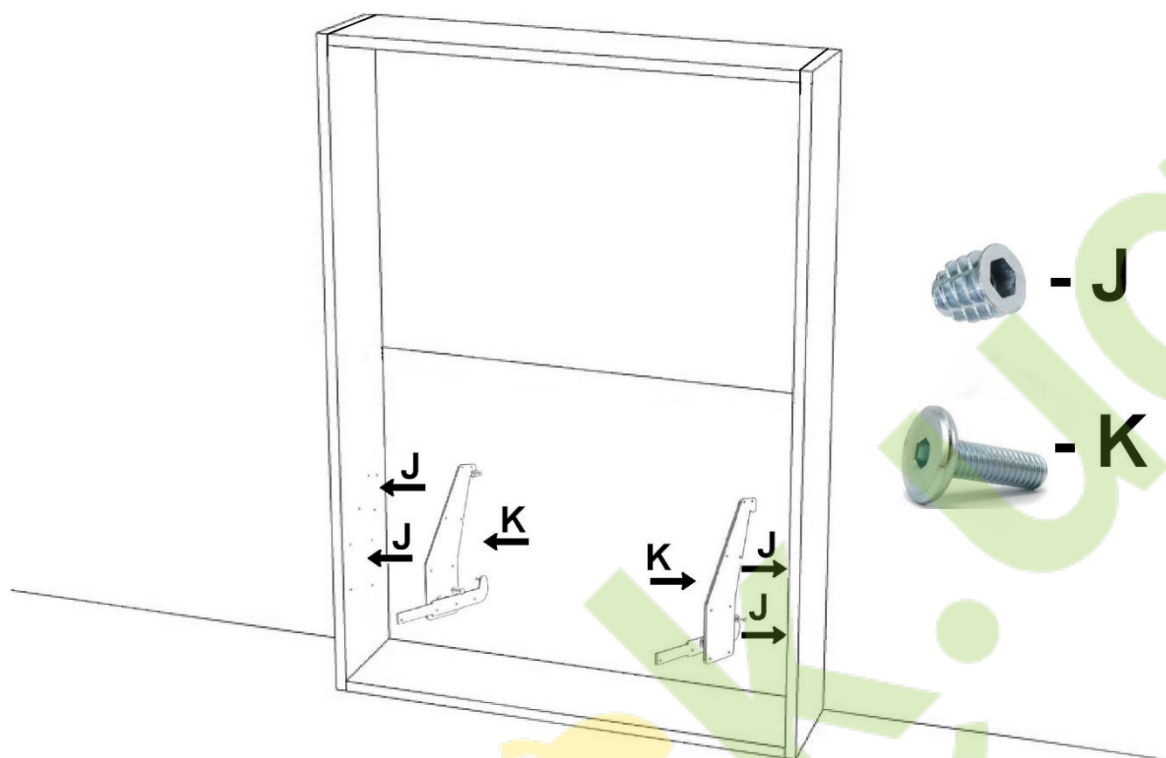

- Установите на механизм газлифт, штоком вниз, не фиксируя верхнюю часть газлифта
- Пакет №: 4/5

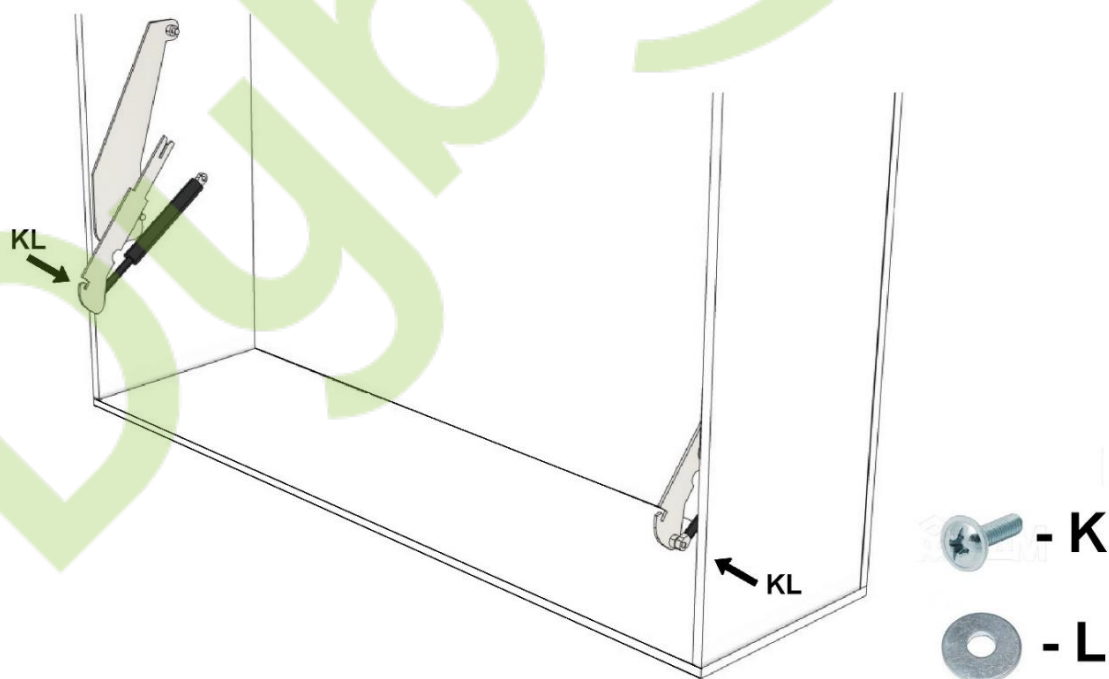

- Закрепите петли на фасад- ножку и ортопедическое основание
Пакет №: 2/5

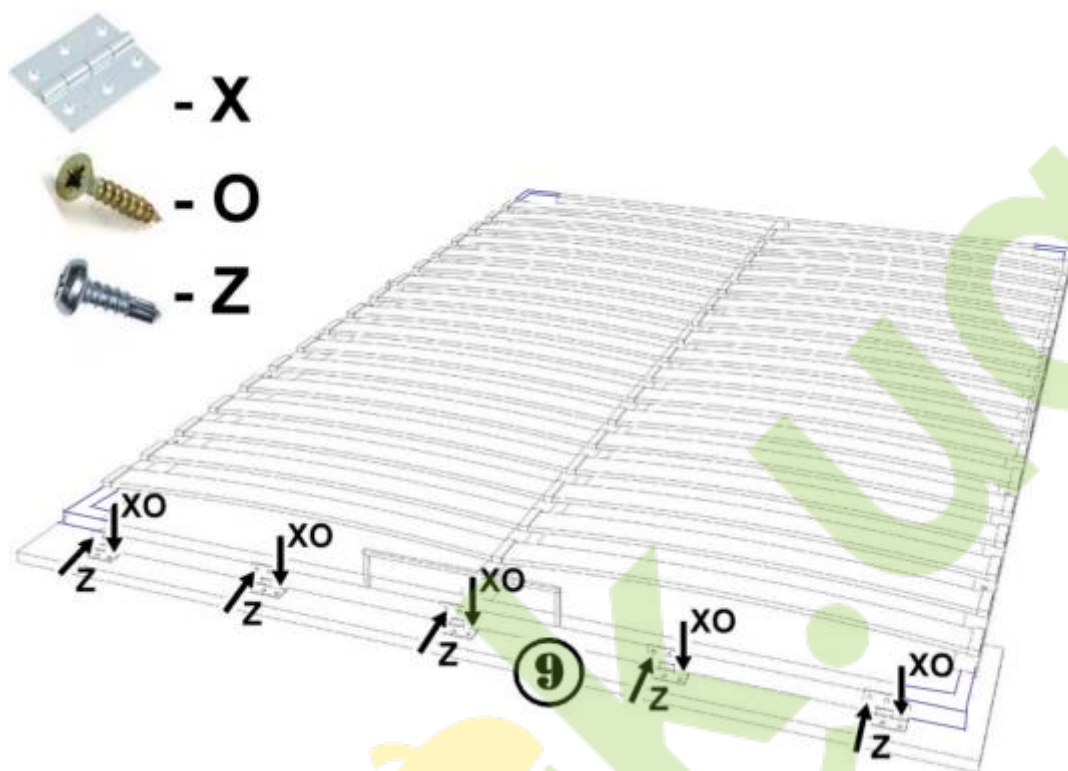

- Установите газлифт на фасад- ножку и ортопедическое основание

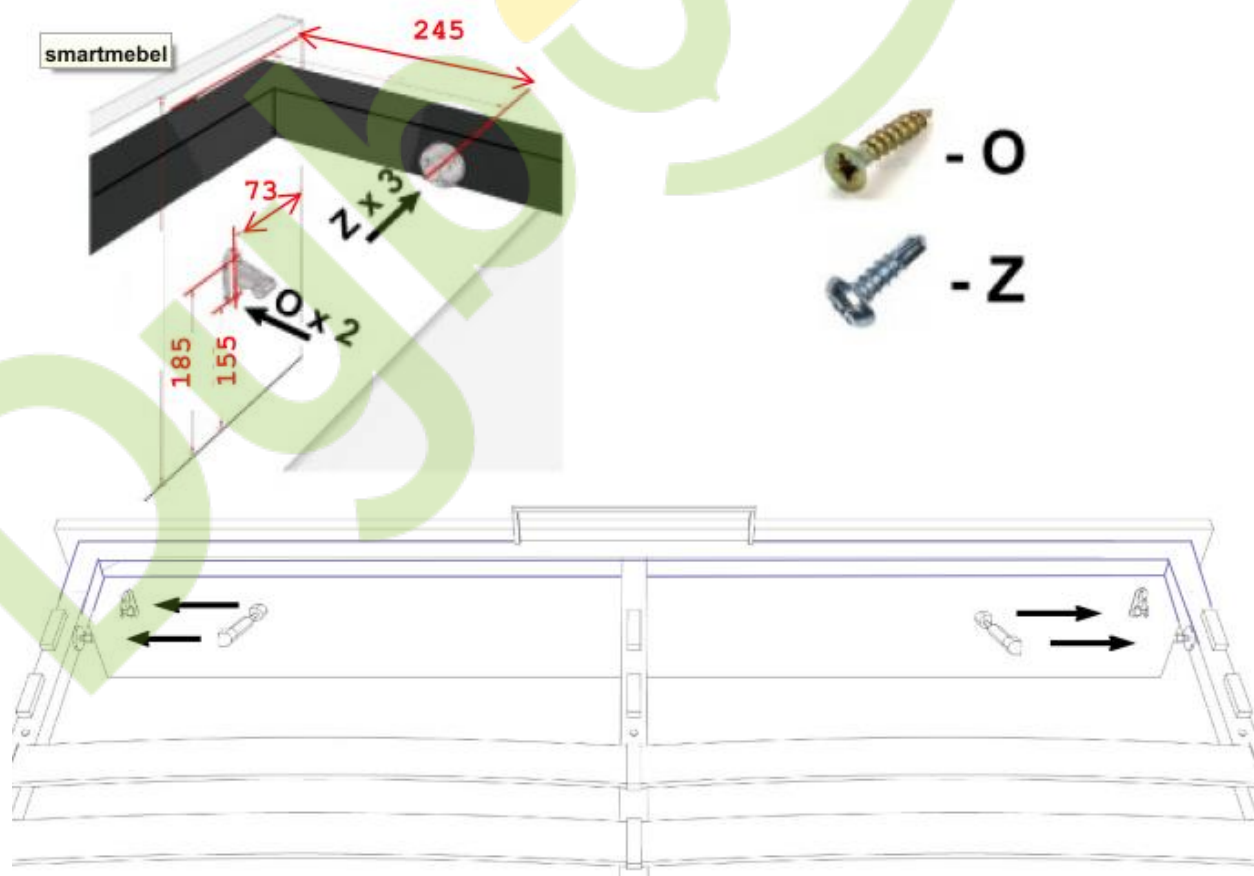

- Соедините две части фасада кровати
Пакет № 1/5

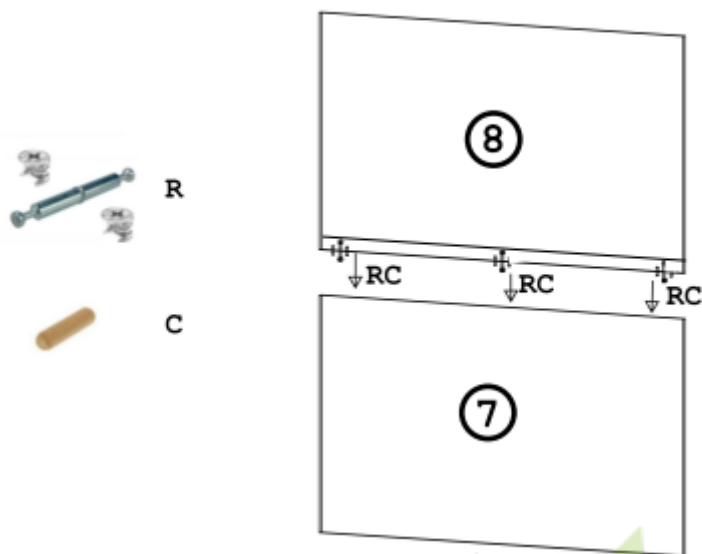

- Закрепите фасад на ортопедическое основание

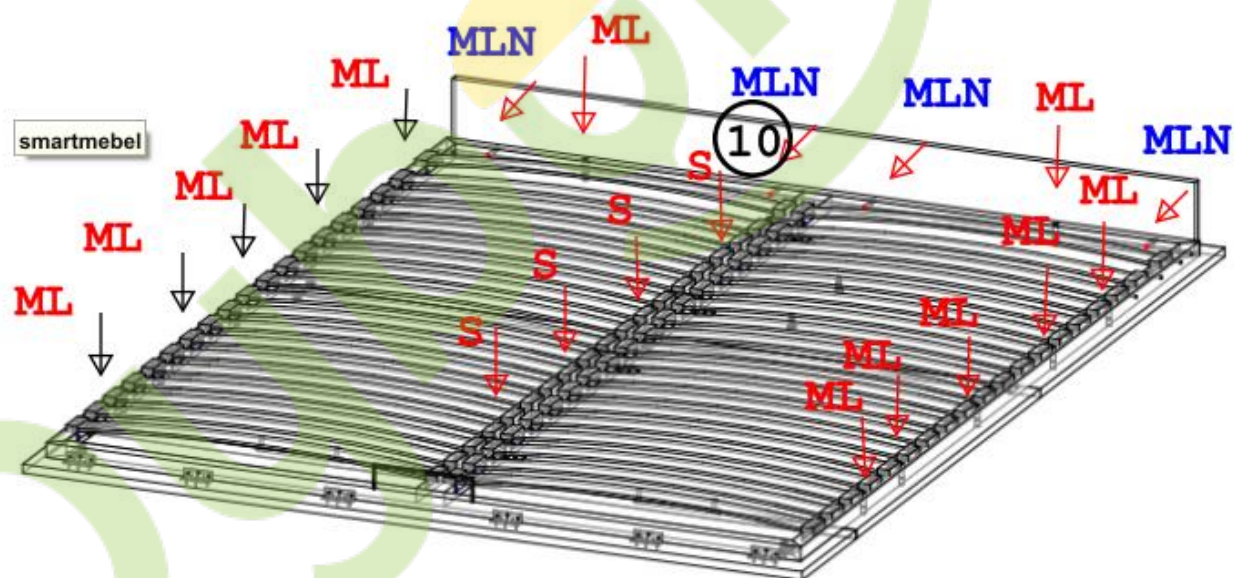

S -



- M



- L



- N

- Соедините каркас кровати с ортопедическим основанием

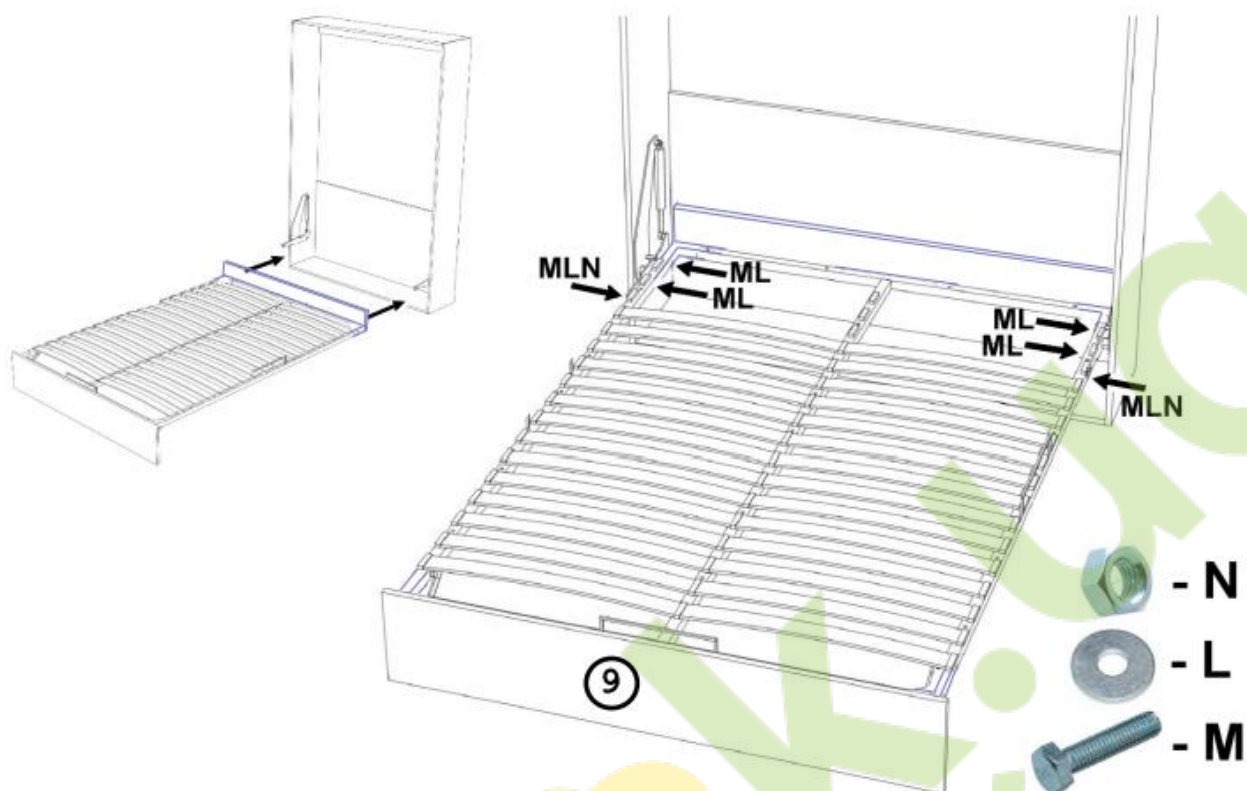

- Приподняв спальное место кровати, закрепите верхнюю часть газлифта.

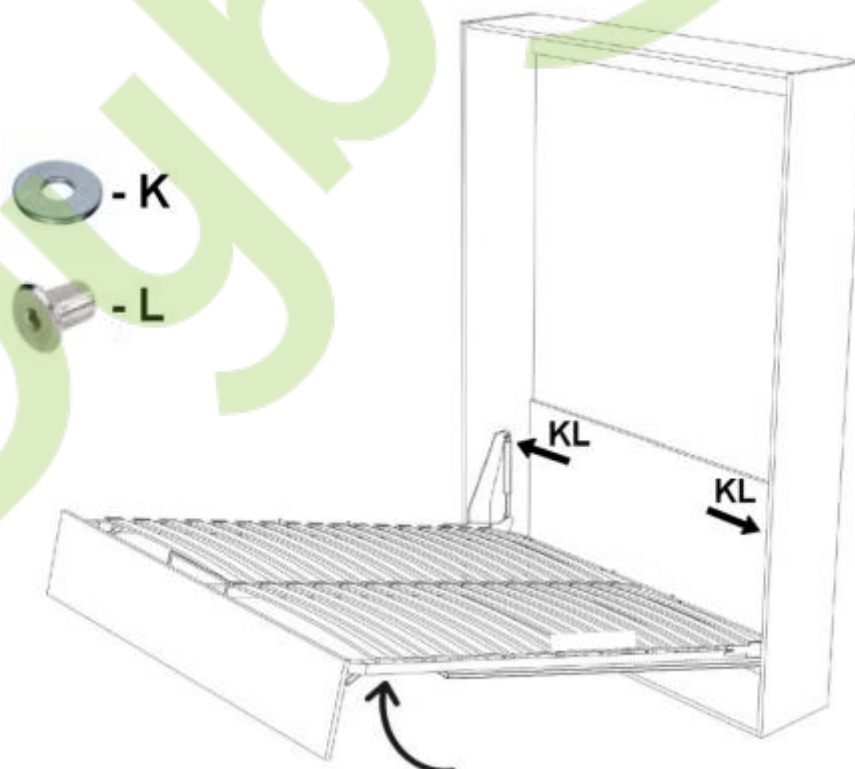

В зависимости от вашего роста, разметьте точки сверления отверстий для установки ручки. Диаметр отверстий 5 мм. Межосевое расстояние отверстий в ручке 160 мм.

Пакет № 4/5

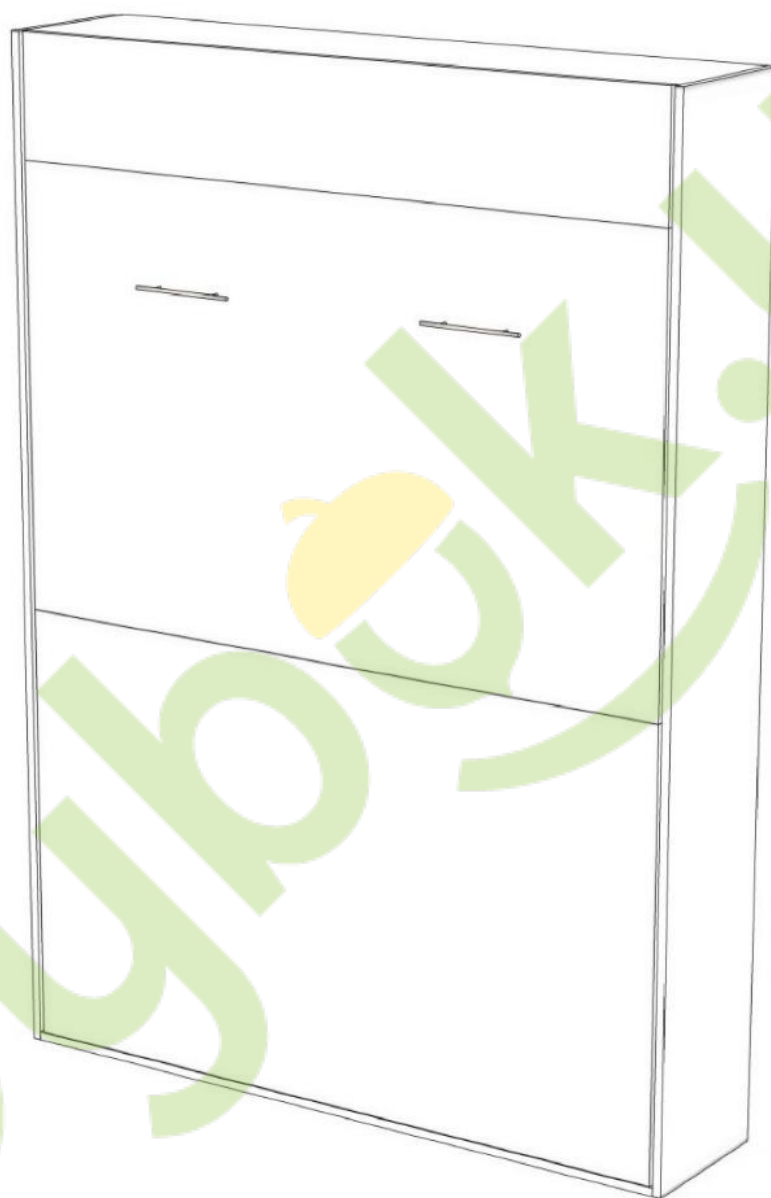

Корпус Кровать Мира 1600x2000		
Наименование материала	Ед.	Кол-во
Minifix (в18мм) Эксцентриковая стяжка Rastex 15/18, цинк (9056599) Hettich	к-т	7
Минификс двойной В=34, 7/2 сквозной в одной плоскости, 68 мм	к-т	4
Конфирмат 6,4x50мм, оцинкованный	шт	13
Заглушка пластик под конфирмат	шт	19
Заглушка самоклея под минификсы	шт	15
Заглушка самоклея под минификсы серая (для металл каркаса)	шт	4
Ножка мебельная регулируемая М6 D=18мм	шт	6
Газлифты N60	шт	2
Винт мебельный с плоской головкой под шестигранник М6x16	шт	14
Винт мебельный с плоской головкой и внутренним шестигранником М6x60	шт	4
Болт с полукруглой головкой и квадратным подголовником М6x60 DIN 603	шт	4
Винт мебельный с плоской головкой и внутренним шестигранник М6x40	шт	14
Винт мебельный с плоской головкой и внутренним шестигранник М6x35	шт	4
Гайка М6 шестигранная	шт	8
Ручка рейлинг RE-10/160	шт	2
Уголок 50x50x35x2 оцинкованный	шт	2
Муфта для ввинчивания оцинкованная М6 12x13	шт	18
Ключ для сборки шестигранный 4 мм	шт	1
Амортизатор силиконовый самоклея d=7мм	шт	6
Саморез 3,5x16	шт	19
Саморезы 3,5x16 по металлу потай крест с буром DIN 7504	шт	21
Саморезы 4,0x45мм с прессшайбой крест	шт	12
Шайба 6	шт	24
Шайба 4 (под винт на ручки)	шт	4
Гайка колпачковая металл М6	шт	4
Петля форточная (карточная) 60 мм усиленная с покраской RAL 9006	шт	5
Упаковка клея ПВА маленькая	шт	1
Шкант 8x35	шт	11
Металл каркас с ламелями и карманами, крашенный 1600x200	к-т	1
Механизм подъемный в сборе с Газлифты N=1400	компл	1
Ремень для фиксации матраса	шт	2

Фасады Кровать Мира 1600x2000		
Наименование материала	Ед.	Кол-во
Заглушка самоклея под минификсы	шт	6
Муфта для ввинчивания оцинкованная М6 12x13	шт	14